

La douche

2023

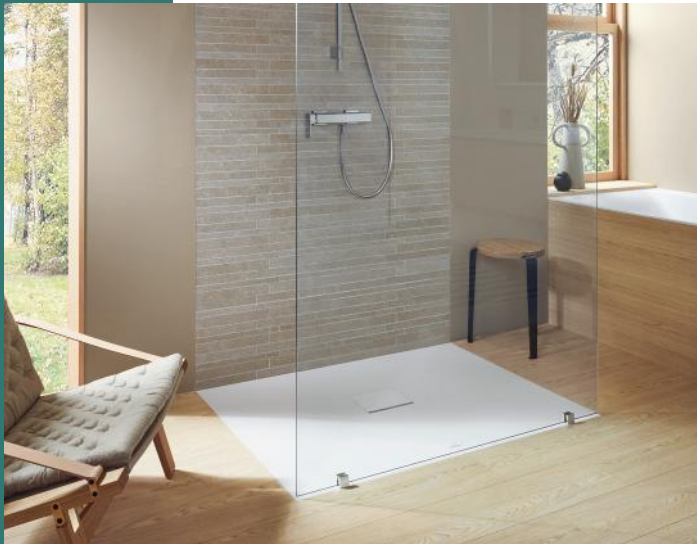

Édito

A la fois espace cosy et boudoir aux multiples inspirations, la salle de bains d'aujourd'hui devient une vraie pièce à vivre, où fusionnent bien-être, design et innovation. Qu'elle soit spacieuse ou plus ajustée, la douche s'y impose comme la nouvelle icône, largement plébiscitée pour ses nombreuses possibilités d'aménagement et ses designs inédits.

Pour servir ces nouveaux codes de la douche, Villeroy & Boch allie depuis 1748 son savoir-faire emblématique, son expérience et son attachement au style pour offrir des solutions adaptées aux exigences des passionnés d'intérieurs raffinés.

Cependant, à chaque logement et à chaque occupant correspond une problématique unique, et de nombreux points doivent être pris en considération dès le départ. C'est pourquoi les spécialistes de la salle de bains de Villeroy & Boch vous proposent cette brochure dédiée exclusivement à la douche pour vous guider dans votre recherche et vos choix entre différents matériaux, des solutions d'aménagement de l'espace, des réponses design, diverses possibilités d'installation, des atouts « confort », des normes d'accessibilité et évidemment des receveurs Zéro Ressaut pour répondre à la nouvelle réglementation.

Laissez-vous envoûter et inspirer par des collections au design remarquable et extrêmement fonctionnelles.

Bienvenue dans l'univers de la douche Villeroy & Boch.

Table des matières

LA DOUCHE



16

- 3 *Le répertoire des pictogrammes*
- 4 *Ce que dit la loi*
- 8 *Les matériaux des receveurs Villeroy&Boch*
- 10 *Les receveurs de douche en céramique*
- 12 O.NOVO
- 14 LIFETIME PLUS
- 16 LE VALENCE
- 18 SUBWAY INFINITY

- 22 *Les receveurs de douche en matériau de synthèse*
- 24 PLANEO
- 28 ARCHITECTURA METALRIM
- 32 SQUARO INFINITY

- 36 *Les informations techniques*
- 38 LES DESSINS TECHNIQUES
- 45 LES INSTRUCTIONS DE POSE
- 49 VIFRAME
- 50 LE SYSTÈME D'ÉTANCHÉITÉ SOPRO
- 51 LES CONSEILS D'ENTRETIEN

Le répertoire des pictogrammes

LES MATÉRIAUX



Produit en céramique



Produit en acrylique coulé grade sanitaire



Produit en Quaryl®, matériau exclusif Villeroy & Boch depuis 25 ans

NOTRE SAVOIR-FAIRE



Technologie RockLite : renforcement du dos du receveur grâce à une nouvelle technologie en polyuréthane



Technologie MetalRim : intégration d'un profilé en acier galvanisé aux 4 rebords du receveur



Produit redécoupable sur mesure, au centimètre près, en usine et/ou sur le chantier



Surface antidérapante en accord avec la norme DIN 51097 de série ou disponible en option



Produit disponible en version couleur en option



Nouveau revêtement antidérapant CeraSoft, plus doux au toucher. Disponible sur le receveur Le Valence

RESPONSABILITÉ ELARGIE DES PRODUCTEURS

En application du principe de la REP, un système de financement collectif dont le montant est établi en fonction du coût de recyclage du produit a été mis en place. Il est indiqué de manière unitaire pour chaque produit, et est considéré en supplément sur le prix de vente conseillé HT 2023.

LES NORMES ET GARANTIES



Produit fabriqué en France sur le site de production de Valence d'Agen (82)



Produit en conformité avec les normes françaises



Produit conforme à la nouvelle réglementation sur l'accessibilité du 11 septembre 2020



Produit qui respecte les normes d'accessibilité en vigueur grâce à des possibilités d'installation spécifiques*



Produit en conformité avec le label AFISB BIEN VIVRE, qui consiste à proposer sur le marché des produits de la salle de bains adaptés aux situations personnelles de mobilité réduite



Produit garanti 5 ans
Voir conditions dans le tarif général 2023



Produit garanti 10 ans
Voir conditions dans le tarif général 2023

LES DISTINCTIONS

Produit primé pour son excellent design :



Prix international du design de produit, décerné par le Design Zentrum Nordrhein-West, une des plus prestigieuses écoles de design d'Europe, depuis 1954



Prix de design, reconnu comme un symbole d'excellence dans le design au niveau mondial depuis 64 ans



Prix d'innovation de l'AFISB qui met en lumière les produits remarquables de la salle de bains

* Pour certains modèles seulement, une mise en oeuvre particulière permet d'obtenir un ressaut intérieur et extérieur maximal de 2 cm, rendant ainsi ces receveurs accessibles, conformément à la réglementation R111-18-2 du code de la construction et de l'habitation. Dans le cas d'un encastrement à fleur, le ressaut extérieur est nul. Ne prend pas en compte l'arrêté du 11 septembre 2020.

Ce que dit la loi

DOUCHE ZÉRO RESSAUT, NOUVELLES OBLIGATIONS RÉGLEMENTAIRES

L'arrêté du 11 septembre 2020 modifie l'arrêté du 24 décembre 2015 relatif à l'accessibilité aux personnes handicapées des bâtiments d'habitation collectifs, et des maisons individuelles lors de leur construction.

Nouvelles obligations réglementaires pour la douche zéro ressaut

L'ancien arrêté autorisait l'utilisation d'un receveur extra plat avec ressaut inférieur à 2 cm. Le nouvel arrêté a supprimé définitivement les ressauts dans la douche pour les nouvelles constructions. Désormais, les logements dont le permis de construire est délivré en 2021, doivent prévoir une douche sans ressaut ou une douche à l'italienne ou son installation ultérieure par des travaux simples.

Qu'appelle-t-on une douche sans ressaut dans une salle d'eau ?

Communément appelée douche à l'italienne, la notion de « sans ressaut » signifie que la surface de la pièce est en continuité avec le bac de douche. Ce dernier est plat et permet l'écoulement de l'eau à travers des gardes d'eau latérales ou arrière.

Si aucun ressaut n'est autorisé en revanche, une pente de 1% minimum est nécessaire à l'évacuation de l'eau est permise sans toutefois nuire à la stabilité du fauteuil ou de la personne à mobilité réduite.

De plus, l'entrée est prévue par le grand côté de la douche. Celui-ci doit donc être complètement plat, c'est-à-dire sans garde d'eau. Dans le cas des solutions respectant le zéro ressaut sur le grand côté d'accès, mais ayant une garde d'eau sur les deux petits côtés, la superposition de l'espace de manœuvre devra se faire sans perte de stabilité du fauteuil ou de l'utilisateur.

Quelles sont les exigences requises ?

Parois (support mural)

Les parois doivent être protégées contre les projections d'eau jusqu'à au moins 1,80 m de hauteur, soit par un revêtement céramique ou assimilés, soit par un revêtement PVC dans le cas des systèmes de revêtement pour sol et mur de douche à base de PVC.

Glissance

Des dispositions doivent être prises quant au choix des revêtements de sol et notamment de leurs caractéristiques de résistance à la glissance en pieds nus, a minima dans l'espace de douche qu'il soit ouvert ou cloisonné

Étanchéité à l'eau du support

La faible « réserve d'eau » constituée par la géométrie des espaces douches accessibles « zéro ressaut » et le risque accru de présence d'eau au sol, nécessite la mise en œuvre d'une étanchéité à l'eau

sur toute la surface de la salle d'eau, que l'espace douche soit ouvert ou cloisonné.

Acoustique

Pour respecter la réglementation acoustique, la mise en œuvre d'une isolation aux bruits d'impact sur toute la surface de la pièce s'impose sauf sur la zone de douche si celle-ci est bien délimitée.

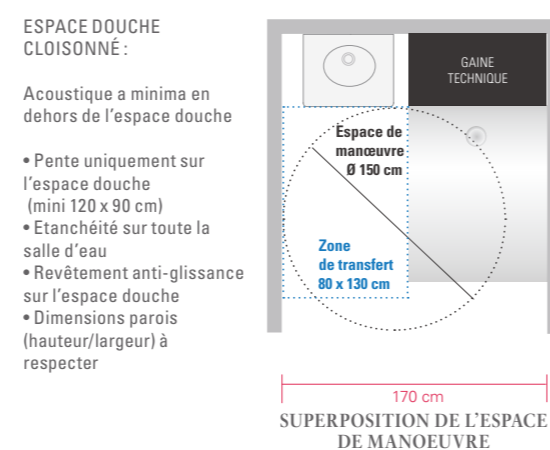
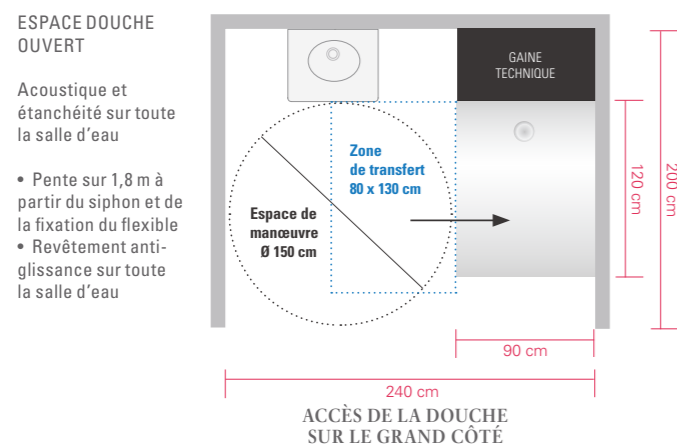

Receveurs Villeroy & Boch conformes à cette nouvelle réglementation (voir pages suivantes) :
Le Valence, Subway Infinity, Squaro Infinity, Planeo, Architectura MetalRim.

DOUCHE ZÉRO RESSAUT, ALTERNATIVES

Étanchéité et sinistralité

L'étanchéité est un chantier majeur qui doit faire l'objet d'un point important dans les cahiers techniques.

Une vigilance devra être portée sur le receveur fini zéro ressaut intégré dans la chape ou dans le plancher, notamment en cas de plancher intermédiaire en bois. Afin d'assurer une bonne étanchéité, il est nécessaire en raison de la non présence d'une contenance d'eau du bac, de prévoir une liaison périmétrique étanche entre le receveur, les parois et le plancher, telle qu'une bande d'étanchéité périphérique. La porte et les parois d'une douche sont des équipements efficaces pour assurer l'étanchéité de la salle d'eau. Pour éviter qu'ils ne soient des obstacles pour une personne en fauteuil ou à mobilité réduite, une attention particulière doit être apportée au choix de ces équipements.

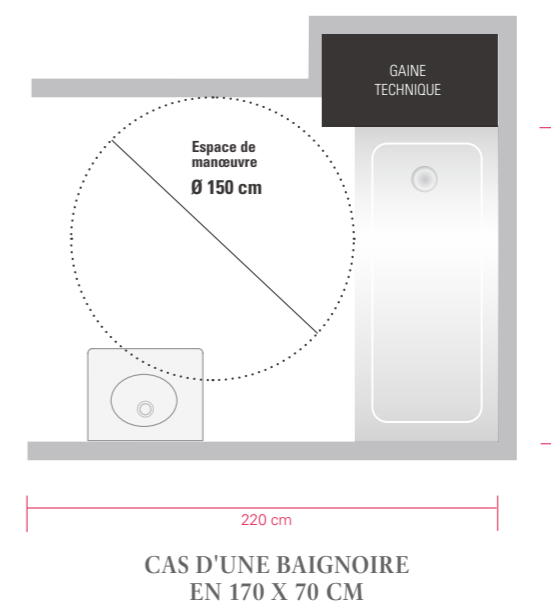

Alternatives à la douche sans ressaut

Dans les logements accessibles et les logements évolutifs, dont les permis de construire sont déposés à partir du 1^{er} juillet 2021, seules deux options sont possibles :

- l'installation d'une douche sans ressaut
- l'installation d'une baignoire

Si un acquéreur souhaite modifier le logement en fonction de ses besoins, il peut bénéficier de travaux modificatifs à la charge de l'acquéreur (TMA). Il peut ainsi, par exemple, demander la pose d'une cabine de douche type spa. Le bureau de contrôle devra alors pouvoir vérifier la réversibilité ultérieure et le respect du ressaut à zéro, par le biais de travaux simples tels que définis dans l'article 16 de l'arrêté du 24 décembre 2015, en plus des questions d'étanchéité, de traitement phonique et de raccordement de l'équipement (encastrement du bac, déplacement de la robinetterie, etc.).

En cas d'installation d'une baignoire, la réversibilité et l'installation ultérieure d'une douche sans ressaut doivent être garanties par des travaux simples tels que définis dans l'article 6 de l'arrêté du 24 décembre 2015 vérifiables et constatables par un bureau de contrôle, par exemple grâce à un dossier d'intervention ultérieure sur l'ouvrage (DIUO) de la réversibilité détaillée de l'ouvrage transmis au bureau de contrôle en amont de l'attestation de conformité.

Se référer au guide pour la mise en œuvre d'une douche accessible du CSTB.

<https://www.cstb.fr/assets/documents/cstb-guide-mise-en-oeuvre-douche-accessible-zero-ressaut.pdf>

Solution Villeroy & Boch : voir kit d'étanchéité SoPro page 50.

Ce que dit la loi

L'ACCESSIBILITÉ

Loi 2005-102 du 11 Février 2005

La loi n°2005-102 pour l'égalité des droits et des chances, la participation et la citoyenneté des personnes handicapées a été votée le 11 février 2005. L'ensemble des textes de référence mentionnés sont des extraits de la loi (articles 15 (BHC) et 27 (MI)) et sont donnés à titre indicatif. Ils s'appliquent à tous les logements pour de la rénovation, ainsi qu'à ceux non précisés dans l'arrêté du 11 septembre 2020.

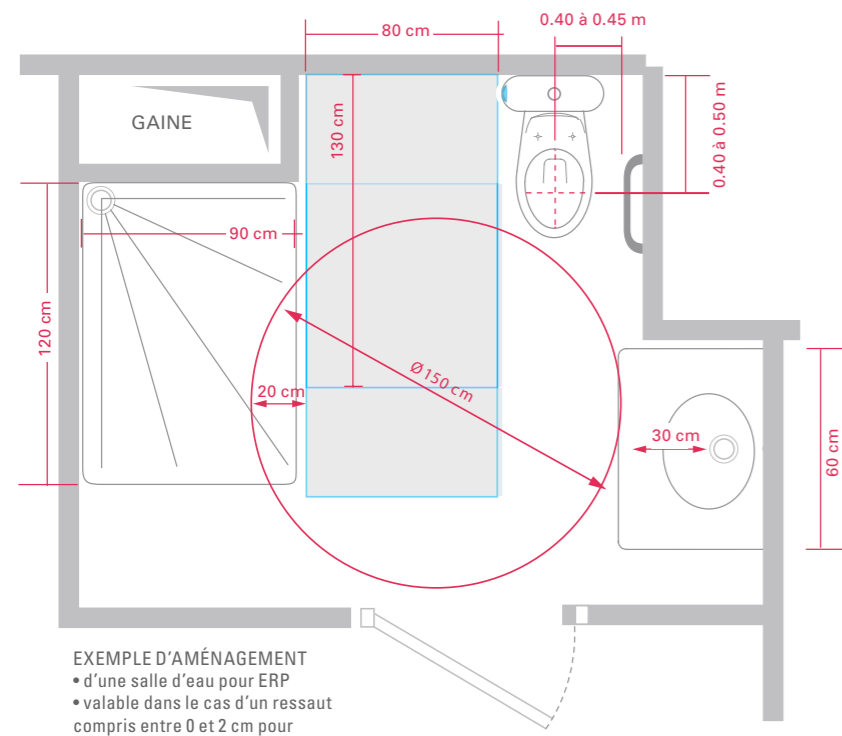

Selon les textes, une salle d'eau accessible contient au minimum un espace douche avec son espace d'usage et un espace de manœuvre. Usuellement, d'autres équipements (lavabo, toilettes, bidets...) sont présents. L'espace de manœuvre peut se superposer à l'espace d'usage. Il est aussi toléré que dans certaines limites, il puisse se superposer à l'espace douche selon la valeur du ressaut entre la salle d'eau et l'espace douche.

Recommandations d'usage relatives à l'espace douche

Le Cahier Technique du CSTB – Guide des salles d'eau accessibles énonce les recommandations d'usage suivantes : dans les BHC neufs et les MI neufs construits pour être vendus, loués ou mis à disposition, au moins une salle d'eau doit pouvoir être adaptée par aménagement ultérieur d'une douche accessible sans intervention sur le gros œuvre. Lorsque le logement comprend plusieurs salles d'eau, la salle d'eau ainsi équipée est située au niveau accessible.

Une douche est réputée accessible quand elle s'inscrit dans un volume d'une hauteur minimale de 1,80 m et d'une emprise au sol minimale de 0,90 m x 1,20 m. Il ne faut pas confondre espace douche et receveur de douche. Les dimensions du receveur ne sont pas nécessairement celles de l'espace de douche. Cette emprise au sol, dénommée par la suite l'espace douche, doit être accessible par un espace d'usage parallèle et tangent à son grand côté.

L'espace douche doit présenter le plus faible ressaut possible par rapport au revêtement du reste de la salle d'eau.

Mise en oeuvre de l'espace douche

Dans la salle d'eau, on doit pouvoir réaliser une douche accessible et utilisable qui doit permettre :

- d'y rapporter une assise si nécessaire, et/ou
- d'y faire entrer un fauteuil roulant de douche,
- de se laver en position debout ou assise : cela détermine l'espace nécessaire à l'encombrement du corps en mouvement, mouvements de bras compris et la possibilité de se laver les pieds en position assise.

Les receveurs à cuves peuvent se décliner en sous-catégories et notamment en receveurs à cuve ultraplate : receveurs présentant un ressaut (intérieur comme extérieur) inférieur ou égal à 2 cm, chanfreiné ou à bords arrondis.

Ces receveurs peuvent être à pente progressive, à pente intégrée et/ou avec un ressaut intérieur.

Le chevauchement admissible ou tolérable par l'espace de manœuvre de l'espace douche, dépend du ressaut que celui-ci présente par rapport au reste de la salle d'eau. Les schémas qui suivent, illustrent pour différents types de douche et pour différents profils, les chevauchements admissibles de l'espace.

Version encastrée*	Version posée ou semi encastrée* Ressaut extérieur maxi : 2 cm
Réf. 0/0/-1 maxi Niveau sol 0 Dessus receveur 0 Intérieur receveur 0 à -1	Réf. 0/2/0 Niveau sol 0 Dessus receveur 2 Intérieur receveur 0 bord à -0 centre
L'espace de manœuvre peut totalement chevaucher le receveur sur les parties où le ressaut est < 1 cm	L'espace de manœuvre peut chevaucher le receveur de 20 cm

LES NORMES DE GLISSANCE

La loi ne spécifie pas de règles. Néanmoins, Villeroy & Boch utilise une norme de carrelage pour évaluer l'antidérapance de ses receveurs, la norme allemande DIN 51097 pour pieds nus. Cette norme qualifie le caractère antidérapant sur une pente. Il est ensuite attribué une note allant de C à A (C étant la meilleure performance). Pour noter un produit de revêtement de sol, une personne effectue le test en marchant sur une pente recouverte avec le revêtement à tester. Le sol est ensuite recouvert d'huile ou de savon. La pente est progressivement accentuée et quand la personne ne se sent plus en sécurité, tout est arrêté et l'angle d'inclinaison de la pente est enregistré.

A noter que les receveurs en céramique, fabriqués en France sont testés via une norme française nommée XP P05-010 / XP P05-011, dont la méthode de test est identique et dont la grille de résultat est basée sur la même échelle que la norme DIN mentionnée ci-dessous :

NORME DE GLISSANCE DES RECEVEURS		
Angle d'inclinaison	DIN 51097	XP 05-010
12°	CLASSE A	PN 12
18°	CLASSE B	PN 18
24°	CLASSE C	PN 24

LES AVANTAGES FISCAUX

Tout propriétaire ou locataire ou occupant à titre gratuit et fiscalement domicilié en France, peut bénéficier, sous conditions, d'un crédit d'impôt pour certaines dépenses d'équipement réalisées dans l'habitation principale, notamment sur les équipements pour personnes âgées ou handicapées. Se rendre sur le site Service-Public.fr pour plus d'information.

Les matériaux des receveurs

LA CÉRAMIQUE

Fabrication Française depuis 1974

Matériau naturel et extrêmement durable. Aujourd'hui, la majorité des modèles sont extraplats et leur émail est antidérapant.



FICHE TECHNIQUE

- Céramique naturelle (argile, kaolin, feldspath, quartz) et chamotte (argile cuite)
- 3 coloris standard : Blanc brillant, antidérapant (01), CeraSoft (88)
- La majorité des modèles sont proposés avec un émail antidérapant

AVANTAGES

- Matériau solide qui résiste aux déformations
- Résiste aux chocs et aux rayures
- Forte robustesse
- Surface émaillée pour une facilité d'entretien
- Garanti 5 ans
- Matériau naturel et recyclable

INNOVATION

- Nouveau revêtement antidérapant CeraSoft, plus doux au toucher.



Valence d'Agen



L'ACRYLIQUE

Plus de 45 ans de savoir-faire Villeroy & Boch

Villeroy & Boch fabrique des produits en acrylique depuis 1969 et propose un très large choix de dimensions.



FICHE TECHNIQUE

- Acrylique brillant coulé grade sanitaire (PMMA)
- Teinté dans la masse
- 1 coloris standard : Blanc brillant (01)
- Coloris mats disponibles pour Architectura MetalRim et Planeo
- 5 coloris texturés disponibles pour Planeo
- Revêtement antidérapant disponible sur toutes les dimensions (à l'exception des versions couleur)

AVANTAGES

- Grande diversité de formes
- Agréable et chaud au contact de la peau
- Les couleurs sont stables et conservent très longtemps leur éclat
- Insensible aux rayons ultraviolets
- Facile à nettoyer
- Bonne isolation thermique
- Garanti 10 ans

TECHNOLOGIE ROCKLITE

En exclusivité sur la collection Planeo, un renforcement du receveur grâce à une nouvelle technologie en polyuréthane qui garantit un produit plus léger et plus résistant dans le temps.

TECHNOLOGIE METALRIM

En exclusivité sur la collection Architectura MetalRim, un profilé en acier galvanisé intégré aux 4 rebords du receveur pour garantir une stabilité maximale du matériau et donc une grande longévité du produit.



Fabriqué en Belgique

LE QUARYL®

Une exclusivité Villeroy & Boch depuis 1993

Le Quaryl® associe les meilleures propriétés du quartz à la résine acrylique de grande qualité. Ses propriétés exceptionnelles laissent toute latitude à la créativité des designers.



FICHE TECHNIQUE

- Mélange de 60% de poussière de Quartz pur et finement moulu et 40 % d'acrylique liquide, le tout coulé et pressé à très haute pression
- Teinté dans la masse
- 1 coloris standard : Blanc brillant (01)
- Disponible en 3 versions couleur pour Squaro Infinity

AVANTAGES

- Unique et précis
- Designs exclusifs
- Précision des arêtes
- Faible tolérance dimensionnelle
- Encastrement à fleur
- Surface lisse et non poreuse
- Matériau entièrement recyclable : le Quaryl® est broyé en petits morceaux pour ensuite être utilisé comme base pour les routes

Solide et robuste

- Résiste aux chocs et aux rayures
- Insensible aux rayons ultraviolets
- Conserve son éclat durablement
- Isolant phonique et thermique
- Garanti 10 ans



Fabriqué aux Pays-Bas

LES RECEVEURS DE DOUCHE

en céramique



O.novo

Une solution pour tous les projets grâce à la collection de receveurs en céramique O.novo. Avec ses formats et dimensions variés, elle offre flexibilité et diversité, même pour les plus petits budgets.

AVANTAGES



COLORIS



01
Blanc

EN DÉTAIL

- Gamme de receveurs en céramique dont la surface est dotée de plots
- 9 dimensions de 700 x 700 mm à 1200 x 900 mm : 1 quart-de-rond, 5 carrées, 3 rectangulaires
- Hauteur 60 mm ou 100 mm
- Émaillage 3 côtés
- Bonde sortie horizontale de 90 mm de diamètre et 60 mm de hauteur, non fournie
- Cache-bonde à commander séparément

	DIMENSIONS (MM)	RÉFÉRENCES	PRIX* BLANC (01)	POIDS
	700 x 700 x 100	6028 A7 01	155 €	28.73 kg
	800 x 800 x 100	6028 A8 01	195 €	35.83 kg
	800 x 800 x 65	6215 80 01	235 €	29.74 kg
	900 x 900 x 60	6221 90 01	314 €	35.00 kg
	1000 x 1000 x 60	6060 10 01	447 €	43.12 kg
	1000 x 800 x 60	6061 80 01	457 €	36.45 kg
	1200 x 800 x 60	6222 12 01	492 €	41.42 kg
	1200 x 900 x 60	6062 90 01	597 €	46.58 kg
	900 x 900 x 55	6209 90 01	347 €	31.32 kg
BONDE ET CACHE-BONDE	Ø 90 mm Version Chromée	8200 00 61	123 €	0.80 kg

* Prix de vente conseillés HT 2023, ne comprenant pas l'éco-participation de 0,49€, s'appliquant à tous nos receveurs.

NORME DE GLISSANCE DES RECEVEURS			
Angle d'inclinaison	DIN 51097	XP 05-010	
12°	CLASSE A	PN 12	
18°	CLASSE B	PN 18	
24°	CLASSE C	PN 24	



Une solution pour tous les projets

Lifetime Plus

La collection de receveurs en céramique Lifetime Plus est le parfait compromis entre sécurité et design. Antidérapants sur toute leur surface et répondant aux critères relatifs à la réglementation R11-18-2, les receveurs de la collection Lifetime Plus représentent la douche accessible.

AVANTAGES



COLORIS



01
Blanc

EN DÉTAIL

- Gamme de receveurs extraplats en céramique
- 8 dimensions de 800 x 800 mm à 1400 x 900 mm : 3 carrées et 5 rectangulaires
- Hauteur 35 mm
- Les 4 côtés du receveur sont émaillés pour une installation facilitée
- Email antidérapant sur toute la surface du receveur, rebords compris
- Peut s'installer dans le respect des normes d'accessibilité de 2015
- Bonde sortie horizontale de 90 mm de diamètre et 60 mm de hauteur, non fournie
- Bonde centrée sur le petit côté
- Cache-bonde à commander séparément

	DIMENSIONS (MM)	RÉFÉRENCES*	PRIX** BLANC (01)	POIDS
	800 x 800 x 35	6223 B3 XX	345 €	23.86 kg
	900 x 900 x 35	6223 D4 XX	416 €	29.78 kg
	1000 x 1000 x 35	6223 J5 XX	539 €	37.71 kg
	1000 x 800 x 35	6223 J3 XX	534 €	27.68 kg
	1200 x 800 x 35	6223 N3 XX	557 €	32.74 kg
	1200 x 900 x 35	6223 N4 XX	589 €	38.11 kg
	1400 x 800 x 35	6223 S3 XX	603 €	41.68 kg
	1400 x 900 x 35	6223 S4 XX	628 €	46.96 kg
BONDE ET CACHE-BONDE				
	Tempoplex Plus Tempoplex Plus Compact	Ø 90 mm : Version Chromée (61), Blanche (68), Chromée Mate (69) Ø 90 mm : Version Chromée (61), Blanche (68), Chromée Mate (69)	9225 00 XX 9226 00 XX	115 € 121 €
CACHE-BONDE	Ø 90 mm : Version Chromée (61), Blanche (68), Chromée Mate (69)	9226 02 XX	45 €	

* Remplacer XX par le code de la couleur souhaitée.
** Prix de vente conseillés HT 2023, ne comprenant pas l'éco-participation de 0,49€, s'appliquant à tous nos receveurs.

Email antidérapant sur toute la surface du receveur, rebords compris. Notre revêtement antidérapant est volontairement rugueux ce qui permet une sécurité sans faille. Cet aspect rugueux s'estompe une fois que le receveur est mouillé.

NORME DE GLISSANCE DES RECEVEURS			
	Angle d'inclinaison	DIN 51097	XP 05-010
	12° 	CLASSE A	PN 12
Version blanche	18° 	CLASSE B	PN 18
	24° 	CLASSE C	PN 24

Un design plat et raffiné

Le Valence

Nouveauté

Universel et intemporel, le Valence est un nouveau receveur en céramique zero ressaut. Il est conforme à l'arrêté du 11 septembre 2020 en terme d'accessibilité.

AVANTAGES



COLORIS



EN DÉTAIL

- Receveur extraplat sans ressaut. Conforme à l'arrêté du 11 septembre 2020
- 5 dimensions : 900 x 900 mm, 1000 x 800 mm, 1200 x 800 mm, 1200 x 900 mm, 1400 x 900 mm
- Receveur en céramique avec revêtement antidérapant classe B
- Hauteur : 4 cm
- Bonde sortie horizontale de 90 mm de diamètre et 60 mm de hauteur, non fournie
- Cache-bonde rectangulaire chromé, à commander séparément
- Coloris : Blanc 01 et Blanc CeraSoft (88)
- Nouveau : revêtement antidérapant CeraSoft, plus doux au toucher, PN 18
- Les 4 côtés du receveur sont émaillés pour une installation facilitée
- Bonde centrée sur le petit côté
- NF
- Fabriqué en France
- Garantie 5 ans

	DIMENSIONS (MM)	RÉFÉRENCES	PRIX* BLANC (01)	PRIX* CERASOFT (88)
 CARRÉ	900 x 900 x 40	6233D4XX	445 €	490 €
 RECTANGULAIRE	1000 x 800 x 40	6233J3XX	539 €	593 €
	1200 x 800 x 40	6233N3XX	563 €	603 €
	1200 x 900 x 40	6233N4XX	582 €	611 €
	1400 x 900 x 40	6233S4XX	629 €	661 €
BONDE Tempoplex Plus	Ø 90	U90881299	66 €	66 €
CACHE-BONDE	128 x 227 x 20 (support inclus)	920952LC	53 €	53 €
SYSTÈME D'ÉTANCHÉITÉ SOPRO pour tous les modèles, toutes les dimensions de receveurs de douche et toutes les contraintes d'installation		94091100	253 €	253 €

* Prix de vente conseillés HT 2023, ne comprenant pas l'éco-participation de 0,49€, s'appliquant à tous nos receveurs.

Email antidérapant sur toute la surface du receveur, rebords compris. Notre revêtement antidérapant est volontairement rugueux ce qui permet une sécurité sans faille. Cet aspect rugueux s'estompe une fois que le receveur est mouillé.

NORME DE GLISSANCE DES RECEVEURS			
Angle d'inclinaison	DIN 51097	XP 05-010	
12° 	CLASSE A	PN 12	
18° 	CLASSE B	PN 18	
24° 	CLASSE C	PN 24	



Schémas techniques p.39
Instructions de pose p.45
Conseils d'entretien p.51

Subway Infinity

Subway Infinity est le concept exclusif de receveur en céramique par Villeroy&Boch. Redécoupable sur mesure, il offre un maximum de souplesse à l'aménagement de l'espace douche. Conforme à l'arrêté du 11 septembre 2020 en terme d'accessibilité.

AVANTAGES



COLORIS

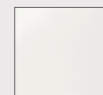

01
Blanc



EN DÉTAIL

- Gamme de receveurs extraplats en céramique, au design minimaliste
- 47 dimensions de 800 x 750 mm à 1600 x 1000 mm (la plus grande dimension du marché)
- Hauteur 40 mm, pas de ressaut intérieur
- 5 dimensions avec 4 côtés émaillés pour une installation facilitée
- Email antidérapant sur toute la surface du receveur, rebords compris
- Existe en coloris Blanc 01
- 3 différents types d'installation en fonction des dimensions : pose à fleur du revêtement de sol, pose sur le carrelage ou pose sur un support
- Peut s'installer dans le respect des normes d'accessibilité
- Bonde centrale sortie horizontale de 90 mm de diamètre et 60 mm de hauteur, non fournie
- Cache-bonde intégré à fleur à commander séparément en blanc, chromé brillant ou chromé mat
- Du fait des potentielles découpes, le logo se situe exclusivement sur la bonde
- Débit d'écoulement : 48 L / min

INNOVATION

- DÉCOUPE (en usine)**
- Dimensions standard ou sur mesure au centimètre près grâce à un système de découpe à jet d'eau, permettant d'obtenir des coupes propres et droites, même dans les coins et sur les arrêtes.
 - Possibilité de réaliser des formes spéciales en cas d'espaces atypiques, comprenant par exemple des colonnes, des saillies ou des angles.

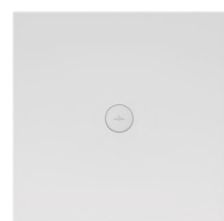

CARRÉ

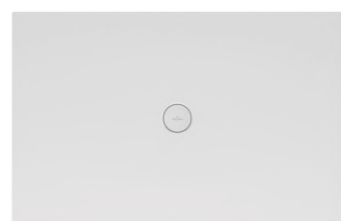

RECTANGULAIRE

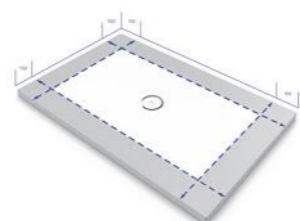

SUR MESURE

Email antidérapant sur toute la surface du receveur, rebords compris. Notre revêtement antidérapant est volontairement rugueux ce qui permet une sécurité sans faille. Cet aspect rugueux s'estompe une fois que le receveur est mouillé.

Prix et références p.20-21

NORME DE GLISSANCE DES RECEVEURS			
	Angle d'inclinaison	DIN 51097	XP 05-010
	12°	CLASSE A	PN 12
Version blanche	18°	CLASSE B	PN 18
	24°	CLASSE C	PN 24

*Redécoupable
sur mesure*





Subway Infinity

LONGUEUR (MM)	LARGEUR (MM)	INSTALLATION UNIVERSELLE	INSTALLATION À POSER OU À SURÉLEVER	
			PETIT CÔTÉ CONTRE LE MUR	GRAND CÔTÉ CONTRE LE MUR

Les côtés indiqués par des pointillés rouges ne sont pas émaillés.



800	750			
	800			
900	700			
	750			
	800		6229 E3 XX / 683 €	
1000	900			
	650-790			6229 SC XX / 915 €
	700			6229 K1 XX / 695 €
	750			6229 K2 XX / 702 €
	800	6229 J3 XX / 702 €		
	850-990			6228 SC XX / 843 €
1100	900		6228 K4 XX / 767 €	
	1000	6228 J5 XX / 631 €		
	900		6230 M4 XX / 732 €	
1200	700			
	750			6230 P2 XX / 737 €
	750-890			6230 SC XX / 985 €
	800			6230 P3 XX / 753 €
	900	6230 N4 XX / 773 €		
1300	1000			
	900		6231 R4 XX / 838 €	
	700			
1400	750			6231 T2 XX / 823 €
	750-890			6231 SC XX / 1 061 €
	800			6231 T3 XX / 838 €
	900	6231 S4 XX / 848 €		
1500	750			
	800			
	900			
	1000		6232 W5 XX / 1 134 €	
1600	850-990			6232 SC XX / 1 353 €
	900			6232 54 XX / 1 119 €
	1000	6232 45 XX / 1 141 €		
1450-1590	850-990			
1250-1390	750-890			
1050-1190	750-890			
850-990	650-790			
850-990	850-990			
1200-1580	700-980			
1100-1380	600-880			
900-1180	600-880			
700-980	500-780			
700-980	700-980			

Remplacer XX par le code de la couleur souhaitée.
Prix de vente conseillés HT 2023, ne comprenant pas l'éco-participation de 0,49€, s'appliquant à tous nos receveurs.

LÉGENDE DES PRIX :

|| 01 (Blanc)

INSTALLATION À POSER OU À SURÉLEVER		UNIQUEMENT POUR ENCASTREMENT À FLEUR DE SOL
EN ANGLE À GAUCHE CONTRE LE MUR OU EN NICHE	EN ANGLE À DROITE CONTRE LE MUR OU EN NICHE	

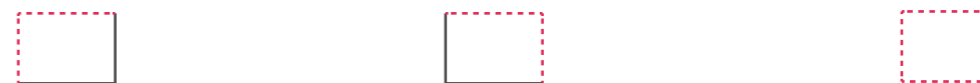
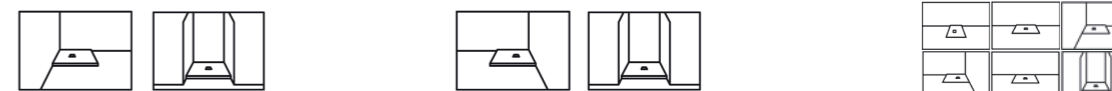

		6229 C2 XX / 569 €
		6228 C3 XX / 569 €
6229 F1 XX / 619 €	6229 G1 XX / 619 €	6229 H1 XX / 619 €
6229 F2 XX / 619 €	6229 G2 XX / 619 €	6229 H2 XX / 619 €
		6228 H3 XX / 619 €
6228 F4 XX / 619 €	6228 F4 XX / 619 €	6228 H4 XX / 619 €
		6230 L1 XX / 702 €
		6230 L2 XX / 702 €
		6230 L3 XX / 702 €
		6231 Q1 XX / 732 €
		6231 Q2 XX / 737 €
		6231 Q3 XX / 753 €
		6232 N4 XX / 888 €
		6232 V2 XX / 894 €
		6232 V3 XX / 907 €
		6232 V4 XX / 921 €
		6232 32 XX / 1 092 €
		6232 33 XX / 1 098 €
6232 14 XX / 1 098 €	6232 24 XX / 1 098 €	6232 34 XX / 1 098 €
6232 SC XX / 1 353 €	6232 SC XX / 1 353 €	
6231 SC XX / 1 061 €	6231 SC XX / 1 061 €	
6230 SC XX / 985 €	6230 SC XX / 985 €	
6229 SC XX / 915 €	6229 SC XX / 915 €	
6228 SC XX / 943 €	6228 SC XX / 943 €	
		6232 SC XX / 1 353 €
		6231 SC XX / 1 061 €
		6230 SC XX / 985 €
		6229 SC XX / 915 €
		6228 SC XX / 943 €

BONDE ET CACHE-BONDE

Tempoplex Plus	Ø 90 mm / Version Chromée (61), Blanche (68), Chromée Mate (69)	9225 00 XX	115 €
Tempoplex Plus Compact	Ø 90 mm / Version Chromée (61), Blanche (68), Chromée Mate (69)	9226 00 XX	121 €

CACHE-BONDE	Ø 90 mm / Version Chromée (61), Blanche (68), Chromée Mate (69)	9226 02 XX	45 €
--------------------	-----------------------------------------------------------------	------------	------

SYSTÈME D'ÉTANCHÉITÉ SOPRO pour tous les modèles, toutes les dimensions de receveurs de douche et toutes les contraintes d'installation		94091100	253 €
---------------------------------------------------------------------------------------------------------------------------------------------------	--	----------	-------

LES RECEVEURS DE DOUCHE
en matériau de synthèse



Planes

Découvrez la première collection Villeroy&Boch avec la technologie RockLite : le dos du receveur est renforcé avec une couche de polyuréthane qui lui permet d'être beaucoup plus léger tout en restant très résistant. Conforme à l'arrêté du 11 septembre 2020 en terme d'accessibilité.

AVANTAGES

COLORIS

01 Blanc	1S Anthracite	3S Gris	RW Stone White	
1N Nature Anthracite	2N Nature Crème	3N Nature Grey	4N Nature Sand	5N Nature White

EN DÉTAIL

- Gamme de receveurs extraplats en acrylique, équipés de la technologie RockLite
- 26 dimensions de 800 x 800 mm à 1800 x 1000 mm
- Redécoupable sur chantier
- Hauteur de 40 mm pour les dimensions de 800 x 800 mm à 1400 x 900 mm et hauteur de 48 mm pour les dimensions de 1500 x 800 mm à 1800 à 1000 mm
- Existe en blanc, dans 3 coloris mats Colorline et dans 5 coloris mats texturés Stone Look
- En option : revêtement antidérapant VilboGrip de Classe C, disponible en Blanc (01)
- Peut s'installer dans le respect des normes d'accessibilité
- Se pose à plat sur toutes les dimensions, même les grandes (pas de décaissement nécessaire)
- Bonde sortie horizontale de 90 mm de diamètre et 60 mm de hauteur, non fournie
- Cache-bonde à fleur fourni de série en Pure Metal. Possibilité de choisir parmi plusieurs cache-bondes assortis à la couleur du receveur.

INNOVATION

Renforcement du dos du receveur grâce à la nouvelle technologie RockLite de Villeroy & Boch à base de polyuréthane de haute qualité utilisé par exemple dans les secteurs automobiles et aéronautiques. Cela garantit un produit hautement résistant dans le temps et en moyenne 50% plus léger.

40 mm ou 48 mm

Plaques d'acrylique grade sanitaire de 3,2 mm d'épaisseur. En coloris Stone Look : acrylique et ABS coextrudé

Couche de fibre de verre

Couche étanche de polyuréthane de haute qualité

Inserts en forme de croix qui permettent :

- de déterminer l'emplacement des pieds
- le renforcement et la stabilité du receveur

Prix et références p.26

CARRÉ

RECTANGULAIRE

NORME DE GLISSANCE DES RECEVEURS			
Versions	Angle d'inclinaison	DIN 51097	XP 05-010
Blanc standard Coloris Stone Look	12°	CLASSE A	PN 12
Coloris Colorline mats	18°	CLASSE B	PN 18
Blanc antidérapant	24°	CLASSE C	PN 24

LA DÉCOUPE SUR CHANTIER*

Visionnez la vidéo de démonstration de la découpe du Planeo :



*Bien respecter les consignes de découpe dans la notice fournie avec le receveur. Villeroy & Boch ne peut assumer aucune garantie pour des dommages directs ou collatéraux qui pourraient survenir pendant les opérations de découpe sur chantier.

Schémas techniques p.41
Instructions de pose p.47
Conseils d'entretien p.52



*Ultra résistant
et léger à la fois*

Planes

DIMENSIONS (MM)	RÉFÉRENCES*	PRIX BLANC **	PRIX COLORLINE (1S, 3S, RW) **	PRIX STONE LOOK (1N, 2N, 3N, 4N, 5N) **	PRIX REVÊTEMENT ANTIDÉRAPANT VILBOGRIP **	POIDS
CARRÉ						
800 x 800 x 40	UDA8080PLA1V-XX	435 €	509 €	499 €	605 €	10 kg
900 x 900 x 40	UDA9090PLA1V-XX	499 €	585 €	576 €	672 €	13 kg
1000 x 1000 x 40	UDA1010PLA1V-XX	565 €	660 €	649 €	735 €	16 kg
RECTANGULAIRE						
900 x 750 x 40	UDA9075PLA2V-XX	451 €	528 €	518 €	623 €	11 kg
900 x 800 x 40	UDA9080PLA2V-XX	468 €	546 €	539 €	639 €	12 kg
1000 x 750 x 40	UDA1075PLA2V-XX	499 €	585 €	576 €	672 €	13 kg
1000 x 800 x 40	UDA1080PLA2V-XX	499 €	585 €	576 €	672 €	14 kg
1000 x 900 x 40	UDA1090PLA2V-XX	515 €	602 €	594 €	687 €	15 kg
1200 x 750 x 40	UDA1275PLA2V-XX	531 €	623 €	613 €	704 €	15 kg
1200 x 800 x 40	UDA1280PLA2V-XX	531 €	623 €	613 €	704 €	18 kg
1200 x 900 x 40	UDA1290PLA2V-XX	547 €	640 €	631 €	718 €	19 kg
1400 x 750 x 40	UDA1475PLA2V-XX	613 €	716 €	704 €	785 €	18 kg
1400 x 800 x 40	UDA1480PLA2V-XX	628 €	734 €	724 €	801 €	21 kg
1400 x 900 x 40	UDA1490PLA2V-XX	643 €	753 €	741 €	815 €	22 kg
1400 x 1000 x 40	UDA1410PLA2V-XX	708 €	829 €	815 €	880 €	23 kg
1500 x 800 x 48	UDA1580PLA2V-XX	691 €	811 €	797 €	863 €	21 kg
1500 x 1000 x 48	UDA1510PLA2V-XX	741 €	865 €	852 €	912 €	28 kg
1600 x 800 x 48	UDA1680PLA2V-XX	708 €	829 €	815 €	880 €	22 kg
1600 x 900 x 48	UDA1690PLA2V-XX	725 €	846 €	834 €	895 €	27 kg
1600 x 1000 x 48	UDA1610PLA2V-XX	772 €	904 €	888 €	944 €	28 kg
1700 x 800 x 48	UDA1780PLA2V-XX	741 €	865 €	852 €	912 €	24 kg
1700 x 900 x 48	UDA1790PLA2V-XX	756 €	886 €	871 €	928 €	29 kg
1800 x 800 x 48	UDA1880PLA2V-XX	772 €	904 €	888 €	944 €	28 kg
1800 x 900 x 48	UDA1890PLA2V-XX	788 €	923 €	906 €	961 €	30 kg
1800 x 1000 x 48	UDA1810PLA2V-XX	820 €	962 €	944 €	992 €	32 kg

* Remplacer XX par le code de la couleur souhaitée : 01 (Blanc) / 1S (Anthracite) / 3S (Gris) / RW (Stone White) / 1N (Nature Anthracite) / 2N (Nature Crème) / 3N (Nature Grey) / 4N (Nature Sand) / 5N (Nature White). Revêtement antidérapant : coloris 01 (blanc) uniquement.

** Prix de vente conseillés HT 2023, ne comprenant pas l'éco-participation de 0,49€, s'appliquant à tous nos receveurs.

	ACCESSOIRES EN OPTION	RÉFÉRENCES	PRIX **
BONDE Tempoplex Plus	Ø 90 mm non fournie / sans cache-bonde Débit de vidage, 51L / min	U90881299	66 €
CACHE-BONDES	Cache bonde d'écoulement en acier inoxydable brossé Fourni de série en version Pure Metal Débit de vidage pour la version fermée : 51 L / min Dimensions : 128 x 128 mm		
	Version Pure White	UCWAS0290-01	33 €
	Version Pure White avec revêtement VilboGrip	UCWAS0290G-01	33 €
	Version Pure Metal	UCWAS0290-69	33 €
	Version Pure Anthracite	UCWAS0290-1N	63 €
	Version Pure Grey	UCWAS0290-3N	63 €
	Version Pure Sand	UCWAS0290-4N	63 €
	Version Pure Stone White	UCWAS0290-5N	63 €
	Version Anthracite	UCWAS0290-1S	63 €
	Version Crème	UCWAS0290-2S	63 €
	Version Grey	UCWAS0290-3S	63 €
KIT D'INSTALLATION	Comprend : 1 support avec rebords en polystyrène réglable en hauteur de 135-155 mm 1 mousse de montage avec colle, un ruban d'étanchéité 2 ou 3 blocs de polystyrène pour appui sur le sol Pour petites dimensions de 800 x 800 mm à 1000 x 1000 mm : Pour grandes dimensions de 1200 x 700 mm à 1800 x 900 mm :	U91411200 U91411300	189 € 267 €
BANDE D'ÉTANCHÉITÉ		U82400001	44 €
SYSTÈME D'ÉTANCHÉITÉ SOPRO pour tous les modèles, toutes les dimensions de receveurs de douche et toutes les contraintes d'installation		94091100	253 €

Donnez de l'allure
à votre douche



Architectura MetalRim

Cette collection Villeroy&Boch a adopté la technologie MetalRim : un profilé en acier galvanisé intégré aux 4 rebords du receveur pour garantir une stabilité maximale du matériau et donc une grande longévité du produit.

AVANTAGES



COLORIS

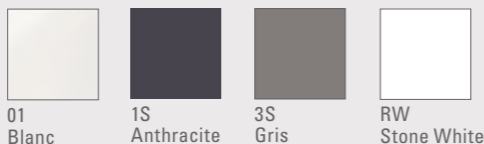

EN DÉTAIL

- Gamme de receveurs extraplats en acrylique, équipés de la technologie MetalRim
- 31 dimensions de 800 x 800 mm à 1800 x 900 mm
- Hauteur 15 mm ou 48 mm
- Existe en blanc et dans 3 coloris mats Colorline, sur une sélection de dimensions
- En option : revêtement antidérapant VilboGrip de Classe C, disponible en Blanc (01)
- Peut s'installer dans le respect des normes d'accessibilité
- Bonde sortie horizontale de 90 mm de diamètre et 60 mm de hauteur, non fournie
- Cache-bonde à fleur fourni de série. Disponible en Chromé brillant ou Chromé mat.

INNOVATION

Un profilé en acier galvanisé intégré aux 4 rebords du receveur pour garantir une stabilité maximale du matériau et donc une grande longévité du produit.

VUES EN COUPE

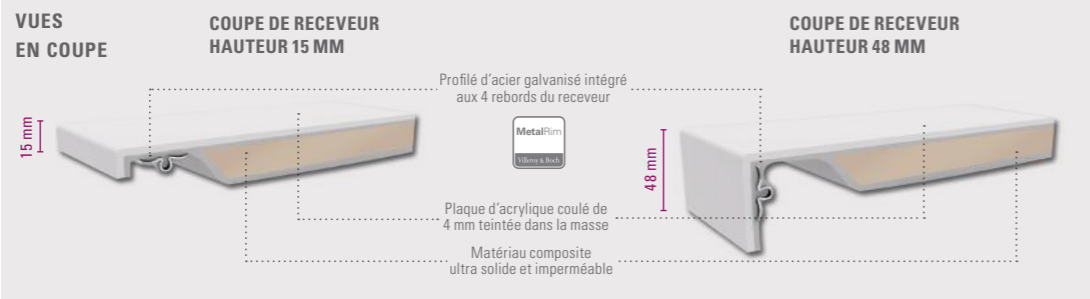

Prix et références p.30



CARRÉ

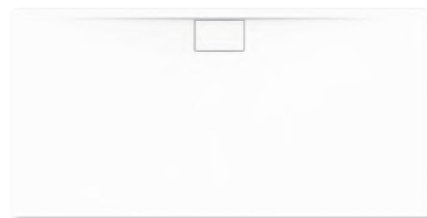

RECTANGULAIRE

NORME DE GLISSANCE DES RECEVEURS			
Versions	Angle d'inclinaison	DIN 51097	XP 05-010
Blanc standard	12°		CLASSE A PN 12
Coloris Colorline mats	18°		CLASSE B PN 18
Blanc antidérapant	24°		CLASSE C PN 24

+ de 200 modèles adaptés à toutes les configurations

Schémas techniques p.42
Instructions de pose p.47
Conseils d'entretien p.52

Architectura Metal Rim

DIMENSIONS (MM)	REVÊTEMENT STANDARD HAUTEUR 15 MM*	REVÊTEMENT STANDARD HAUTEUR 48 MM*	PRIX BLANC (01) **	PRIX COLORLINE (1S, 3S, RW) **	REVÊTEMENT ANTIDÉRAPANT DE CLASSE C HAUTEUR 15 MM	REVÊTEMENT ANTIDÉRAPANT DE CLASSE C HAUTEUR 48 MM	PRIX BLANC (01) **
-----------------	------------------------------------	------------------------------------	--------------------	--------------------------------	---------------------------------------------------	---------------------------------------------------	--------------------

CARRÉ

800 x 800	UDA8080ARA115V-XX	UDA8080ARA148V-XX	452 €	529 €	UDA8080ARA115GV-01	UDA8080ARA148GV-01	624 €
900 x 900	UDA9090ARA115V-XX	UDA9090ARA148V-XX	517 €	606 €	UDA9090ARA115GV-01	UDA9090ARA148GV-01	689 €
1000 x 1000	UDA1010ARA115V-XX	UDA1010ARA148V-XX	582 €	681 €	UDA1010ARA115GV-01	UDA1010ARA148GV-01	754 €

RECTANGULAIRE

900 x 700	UDA9070ARA215V-XX	UDA9070ARA248V-XX	467 €	-	UDA9070ARA215GV-01	UDA9070ARA248GV-01	638 €
900 x 750	UDA9075ARA215V-XX	UDA9075ARA248V-XX	480 €	-	UDA9075ARA215GV-01	UDA9075ARA248GV-01	652 €
900 x 800	UDA9080ARA215V-XX	UDA9080ARA248V-XX	493 €	-	UDA9080ARA215GV-01	UDA9080ARA248GV-01	663 €
1000 x 700	UDA1070ARA215V-XX	UDA1070ARA248V-XX	509 €	-	UDA1070ARA215GV-01	UDA1070ARA248GV-01	681 €
1000 x 750	UDA1075ARA215V-XX	UDA1075ARA248V-XX	517 €	-	UDA1075ARA215GV-01	UDA1075ARA248GV-01	689 €
1000 x 800	UDA1080ARA215V-XX	UDA1080ARA248V-XX	517 €	606 €	UDA1080ARA215GV-01	UDA1080ARA248GV-01	689 €
1000 x 900	UDA1090ARA215V-XX	UDA1090ARA248V-XX	526 €	616 €	UDA1090ARA215GV-01	UDA1090ARA248GV-01	698 €
1200 x 700	UDA1270ARA215V-XX	UDA1270ARA248V-XX	539 €	-	UDA1270ARA215GV-01	UDA1270ARA248GV-01	710 €
1200 x 750	UDA1275ARA215V-XX	UDA1275ARA248V-XX	549 €	-	UDA1275ARA215GV-01	UDA1275ARA248GV-01	722 €
1200 x 800	UDA1280ARA215V-XX	UDA1280ARA248V-XX	567 €	664 €	UDA1280ARA215GV-01	UDA1280ARA248GV-01	736 €
1200 x 900	UDA1290ARA215V-XX	UDA1290ARA248V-XX	582 €	681 €	UDA1290ARA215GV-01	UDA1290ARA248GV-01	754 €
1400 x 700	UDA1470ARA215V-XX	UDA1470ARA248V-XX	624 €	-	UDA1470ARA215GV-01	UDA1470ARA248GV-01	795 €
1400 x 750	UDA1475ARA215V-XX	UDA1475ARA248V-XX	637 €	-	UDA1475ARA215GV-01	UDA1475ARA248GV-01	808 €
1400 x 800	UDA1480ARA215V-XX	UDA1480ARA248V-XX	654 €	-	UDA1480ARA215GV-01	UDA1480ARA248GV-01	825 €
1400 x 900	UDA1490ARA215V-XX	UDA1490ARA248V-XX	670 €	782 €	UDA1490ARA215GV-01	UDA1490ARA248GV-01	841 €
1500 x 800	UDA1580ARA215V-XX	UDA1580ARA248V-XX	710 €	-	UDA1580ARA215GV-01	UDA1580ARA248GV-01	881 €
1500 x 900	UDA1590ARA215V-XX	UDA1590ARA248V-XX	726 €	-	UDA1590ARA215GV-01	UDA1590ARA248GV-01	897 €
1500 x 1000	UDA1510ARA215V-XX	UDA1510ARA248V-XX	767 €	-	UDA1510ARA215GV-01	UDA1510ARA248GV-01	938 €
1600 x 700	UDA1670ARA215V-XX	UDA1670ARA248V-XX	710 €	-	UDA1670ARA215GV-01	UDA1670ARA248GV-01	881 €
1600 x 750	UDA1675ARA215V-XX	UDA1675ARA248V-XX	726 €	-	UDA1675ARA215GV-01	UDA1675ARA248GV-01	897 €
1600 x 800	UDA1680ARA215V-XX	UDA1680ARA248V-XX	738 €	-	UDA1680ARA215GV-01	UDA1680ARA248GV-01	910 €
1600 x 900	UDA1690ARA215V-XX	UDA1690ARA248V-XX	754 €	886 €	UDA1690ARA215GV-01	UDA1690ARA248GV-01	925 €
1700 x 700	UDA1770ARA215V-XX	UDA1770ARA248V-XX	738 €	-	UDA1770ARA215GV-01	UDA1770ARA248GV-01	910 €
1700 x 750	UDA1775ARA215V-XX	UDA1775ARA248V-XX	754 €	-	UDA1775ARA215GV-01	UDA1775ARA248GV-01	925 €
1700 x 800	UDA1780ARA215V-XX	UDA1780ARA248V-XX	767 €	-	UDA1780ARA215GV-01	UDA1780ARA248GV-01	938 €
1700 x 900	UDA1790ARA215V-XX	UDA1790ARA248V-XX	782 €	-	UDA1790ARA215GV-01	UDA1790ARA248GV-01	952 €
1800 x 800	UDA1880ARA215V-XX	UDA1880ARA248V-XX	825 €	-	UDA1880ARA215GV-01	UDA1880ARA248GV-01	996 €
1800 x 900	UDA1890ARA215V-XX	UDA1890ARA248V-XX	840 €	986 €	UDA1890ARA215GV-01	UDA1890ARA248GV-01	1 011 €

* Remplacer XX par le code de la couleur souhaitée. Revêtement standard : code couleur : 01 (Blanc) / 1S (Anthracite) / 3S (Gris) / RW (Stone White).

Revêtement antidérapant : coloris 01 (blanc) uniquement. Poids des receveurs de 11 à 32 kg. Détail par référence dans le Tarif Public Général 2023.

** Prix de vente conseillés HT 2023, ne comprenant pas l'éco-participation de 0,49€, s'appliquant à tous nos receveurs.

	ACCESSOIRES EN OPTION	RÉFÉRENCES	PRIX **
BONDE Tempoplex Plus	Ø 90 mm non fournie / sans cache-bonde Débit de vidage, 51L / min	U90881299	66 €
SYSTÈME DE PIEDS	Réglable en hauteur entre 105 et 190 mm / insonorisant / facile à poser S'adapte à différentes dimensions de receveurs de douche Deux systèmes sont nécessaires à partir des modèles 1600 x 700 mm	U82990000	101 €
KIT D'INSTALLATION	Comprend : 1 support avec rebords en polystyrène réglable en hauteur de 135-155 mm 1 mousse de montage avec colle, un ruban d'étanchéité 2 ou 3 blocs de polystyrène pour appui sur le sol Pour petites dimensions de 800 x 800 mm à 1000 x 1000 mm : Pour grandes dimensions de 1200 x 700 mm à 1800 x 900 mm :	U91411200 U91411300	189 € 267 €
BANDE D'ÉTANCHÉITÉ		U82400001	44 €
SYSTÈME D'ÉTANCHÉITÉ SOPRO pour tous les modèles, toutes les dimensions de receveurs de douche et toutes les contraintes d'installation		94091100	253 €

Design,
stabilité extrême

Squaro Infinity

Avec son concept Infinity, Villeroy&Boch propose un receveur en Quaryl®, au design élégant et redécoupable sur mesure au centimètre près pour une adaptabilité maximale sur chantier. Conforme à l'arrêté du 11 septembre 2020 en terme d'accessibilité.

AVANTAGES



COLORIS

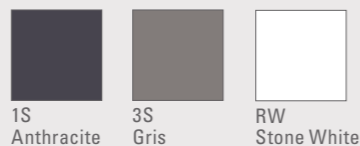

EN DÉTAIL

- Gamme de receveurs extraplats en Quaryl®, au design minimaliste
- 27 dimensions standard de 800 x 800 mm à 1800 x 1000 mm
- Hauteur 40 mm, pas de ressaut intérieur
- Existe en 3 coloris mats Colorline : Anthracite, Gris et Stone White, teintés dans la masse
- Revêtement naturellement antidérapant de classe C
- Peut s'installer dans le respect des normes d'accessibilité
- Bonde centrale sortie horizontale de 90 mm de diamètre et 60 mm de hauteur, non fournie
- Cache-bonde design intégré à fleur et coordonné à la couleur du receveur avec finition baguette chromée, fourni de série
- Débit d'écoulement : 48 L / min

INNOVATION

- DÉCOUPE (en usine et sur chantier)
- Dimensions standard ou sur mesure au centimètre près grâce à un système de découpe à jet d'eau, permettant d'obtenir des coupes propres et droites, même dans les coins et sur les arêtes
- Possibilité de réaliser des formes spéciales en cas d'espaces atypiques, comprenant par exemple des colonnes, des saillies et des angles
- Redécoupable sur chantier*



CARRÉ



RECTANGULAIRE

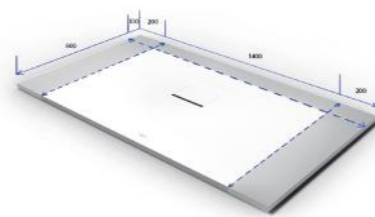

SUR MESURE

LA DÉCOUPE SUR CHANTIER*

Visionnez la vidéo de démonstration de la découpe du Squaro Infinity :



* Bien respecter les consignes de découpe dans la notice fournie avec le receveur. Villeroy & Boch ne peut assumer aucune garantie pour des dommages directs ou collatéraux qui pourraient survenir pendant les opérations de découpe sur chantier.

Prix et références p.34-35



NORME DE GLISSANCE DES RECEVEURS			
Angle d'inclinaison	DIN 51097	XP 05-010	
12°	CLASSE A	PN 12	
18°	CLASSE B	PN 18	
24°	CLASSE C	PN 24	

Schémas techniques p.43
Instructions de pose p.46
Conseils d'entretien p.52

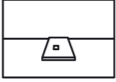
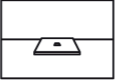

La solution
taillée sur mesure

Squaro Infinity

LONGUEUR (MM)	LARGEUR (MM)	INSTALLATION À POSER OU À SURÉLEVER		
		INSTALLATION UNIVERSELLE	GRAND CÔTÉ CONTRE LE MUR	EN ANGLE À GAUCHE CONTRE LE MUR OU EN NICHE
				
800	800			UDQ8080SQI1LV-XX / 880 €
900	800	UDQ9080SQI2V-XX / 815 €	UDQ9080SQI2V-XX / 815 €	UDQ9080SQI2V-XX / 815 €
	900	UDQ9090SQI1V-XX / 986 €	UDQ9090SQI1V-XX / 986 €	UDQ9090SQI1V-XX / 986 €
1000	800		UDQ1080SQI2BV-XX / 906 €	UDQ1080SQI2BV-XX / 906 €
	900	UDQ1090SQI2V-XX / 906 €	UDQ1090SQI2V-XX / 906 €	UDQ1090SQI2V-XX / 906 €
	1000	UDQ1010SQI1V-XX / 999 €	UDQ1010SQI1V-XX / 999 €	UDQ1010SQI1V-XX / 999 €
1100	800			UDQ1180SQI2LV-XX / 986 €
	900			UDQ1190SQI2LV-XX / 1 011 €
1200	800	UDQ1280SQI2V-XX / 961 €	UDQ1280SQI2V-XX / 961 €	UDQ1280SQI2V-XX / 961 €
	900	UDQ1290SQI2V-XX / 961 €	UDQ1290SQI2V-XX / 961 €	UDQ1290SQI2V-XX / 961 €
1300	800			UDQ1380SQI2LV-XX / 973 €
	900			UDQ1390SQI2LV-XX / 973 €
1400	800	UDQ1480SQI2V-XX / 1 014 €	UDQ1480SQI2V-XX / 1 014 €	UDQ1480SQI2V-XX / 1 014 €
	900	UDQ1490SQI2V-XX / 1 014 €	UDQ1490SQI2V-XX / 1 014 €	UDQ1490SQI2V-XX / 1 014 €
	1000			
1500	800			UDQ1580SQI2LV-XX / 986 €
	900			UDQ1590SQI2LV-XX / 1 051 €
	1000			
1600	800	UDQ1680SQI2V-XX / 1 038 €	UDQ1680SQI2V-XX / 1 038 €	UDQ1680SQI2V-XX / 1 038 €
	900	UDQ1690SQI2V-XX / 1 105 €	UDQ1690SQI2V-XX / 1 105 €	UDQ1690SQI2V-XX / 1 105 €
	1000			UDQ1610SQI2LV-XX / 1 170 €
1700	800			UDQ1780SQI2LV-XX / 1 078 €
	900			UDQ1790SQI2LV-XX / 1 145 €
	1000			UDQ1710SQI2LV-XX / 1 157 €
1800	800	UDQ1880SQI2V-XX / 1 118 €	UDQ1880SQI2V-XX / 1 118 €	UDQ1880SQI2V-XX / 1 118 €
	900		UDQ1890SQI2BV-XX / 1 183 €	UDQ1890SQI2BV-XX / 1 183 €
	1000	UDQ1810SQI2V-XX / 1 249 €	UDQ1810SQI2V-XX / 1 249 €	UDQ1810SQI2V-XX / 1 249 €

* Possibilité d'une installation en niche à poser ou à surélever.
 Prix de vente conseillés HT 2023, ne comprenant pas l'éco-participation de 0,49€, s'appliquant à tous nos receveurs.

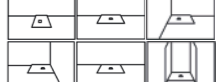
INSTALLATION À POSER OU À SURÉLEVER	UNIQUEMENT POUR ENCASTREMENT À FLEUR DE SOL
	
UDQ8080SQI1RV-XX / 880 €	UDQ8080SQI1IV-XX / 880 €
UDQ9080SQI2V-XX / 815 €	
UDQ9090SQI1V-XX / 986 €	
UDQ1080SQI2BV-XX / 906 €	UDQ1080SQI2BV-XX / 906 €
UDQ1090SQI2V-XX / 906 €	
UDQ1010SQI1V-XX / 999 €	
UDQ1180SQI2RV-XX / 986 €	UDQ1180SQI2IV-XX / 986 €
UDQ1190SQI2RV-XX / 1 011 €	UDQ1190SQI2IV-XX / 1 011 €
UDQ1280SQI2V-XX / 961 €	
UDQ1290SQI2V-XX / 961 €	
UDQ1380SQI2RV-XX / 973 €	UDQ1380SQI2IV-XX / 973 €
UDQ1390SQI2RV-XX / 973 €	UDQ1390SQI2IV-XX / 973 €
UDQ1480SQI2V-XX / 1 014 €	
UDQ1490SQI2V-XX / 1 014 €	
	UDQ1410SQI2IV-XX / 1 078 €
UDQ1580SQI2RV-XX / 986 €	UDQ1580SQI2IV-XX / 986 €
UDQ1590SQI2RV-XX / 1 051 €	UDQ1590SQI2IV-XX / 1 051 €
	UDQ1510SQI2IV-XX / 1 118 €
UDQ1680SQI2V-XX / 1 038 €	
UDQ1690SQI2V-XX / 1 105 €	
UDQ1610SQI2RV-XX / 1 170 €	UDQ1610SQI2IV-XX / 1 170 €
UDQ1780SQI2RV-XX / 1 078 €	UDQ1780SQI2IV-XX / 1 078 €
UDQ1790SQI2RV-XX / 1 145 €	UDQ1790SQI2IV-XX / 1 145 €
UDQ1710SQI2RV-XX / 1 157 €	UDQ1710SQI2IV-XX / 1 157 €
UDQ1880SQI2V-XX / 1 118 €	
UDQ1890SQI2BV-XX / 1 183 €	
UDQ1810SQI2V-XX / 1 249 €	

BONDE Tempoplex Plus	Ø 90 mm / sans cache-bonde	U90881299	66 €
KIT D'INSTALLATION	Comprend : un support avec rebords en polystyrène réglable en hauteur de 135-155 mm, une mousse de montage avec colle spéciale, un ruban d'étanchéité pour montage à fleur de sol Pour format carré : Pour format rectangulaire :	U91411000 U91411100	270 € 370 €
SYSTÈME D'ÉTANCHÉITÉ SOPRO pour tous les modèles, toutes les dimensions de receveurs de douche et toutes les contraintes d'installation		94091100	253 €

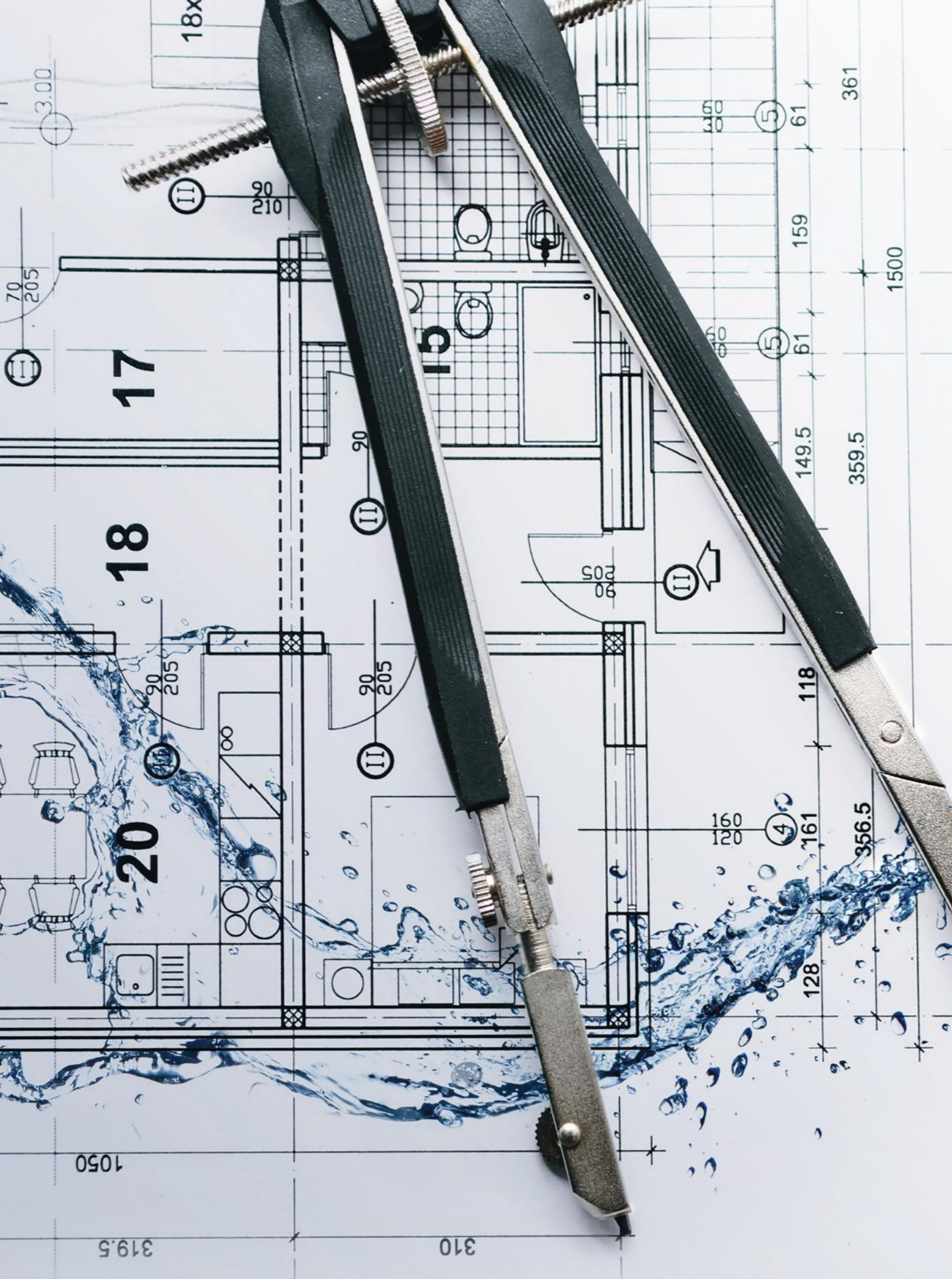

LES INFORMATIONS

techniques

Dessins techniques

LES RECEVEURS DE DOUCHE EN CÉRAMIQUE Collection O.novo (p. 12-13)

O.NOVO CARRÉ À POSER OU À ENCASTRER

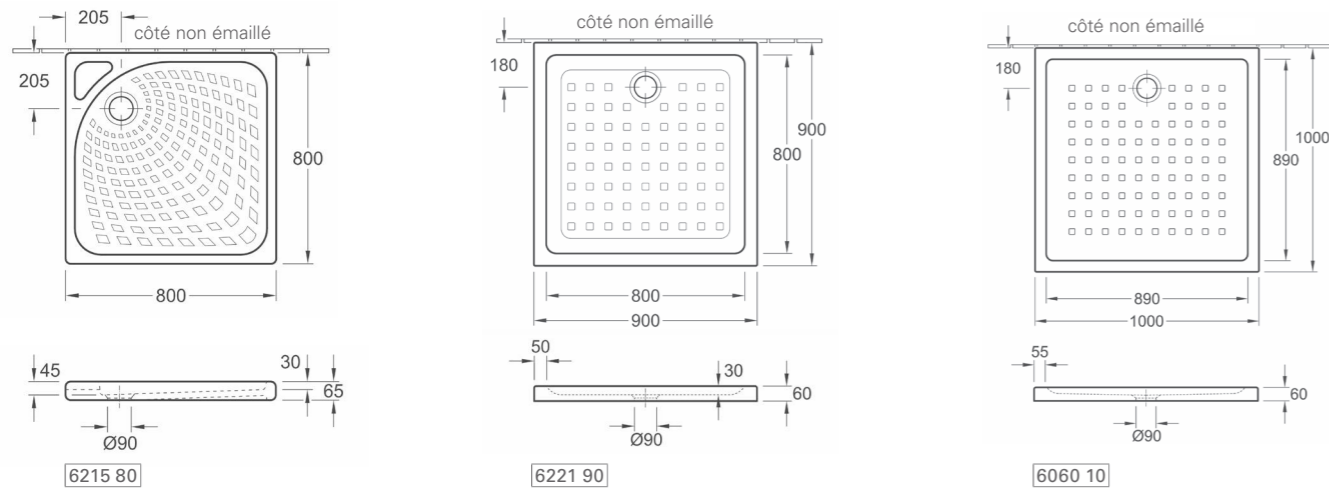

O.NOVO RECTANGULAIRE À POSER OU À ENCASTRER

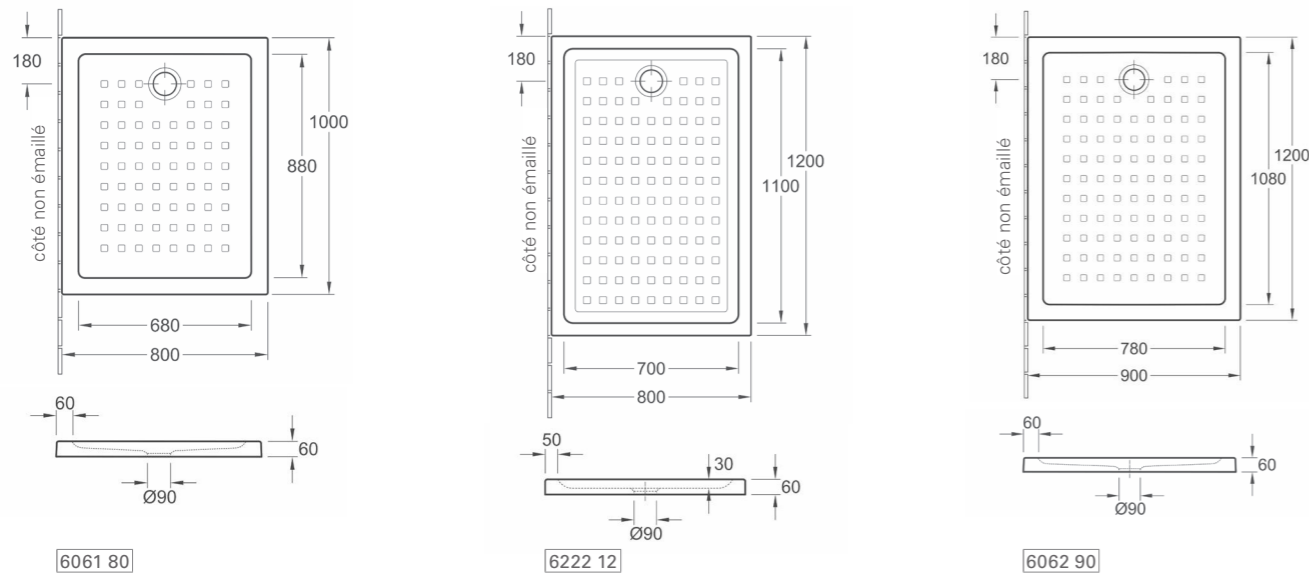

O.NOVO CARRÉ À POSER

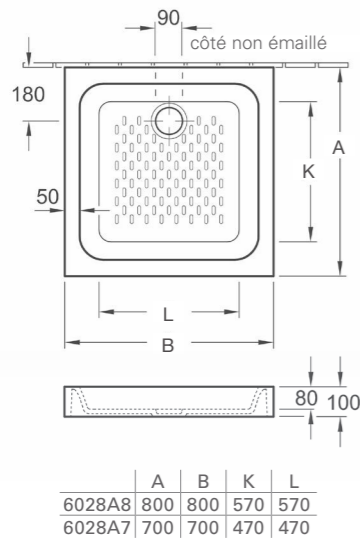

O.NOVO QUART-DE-ROND À POSER OU À ENCASTRER

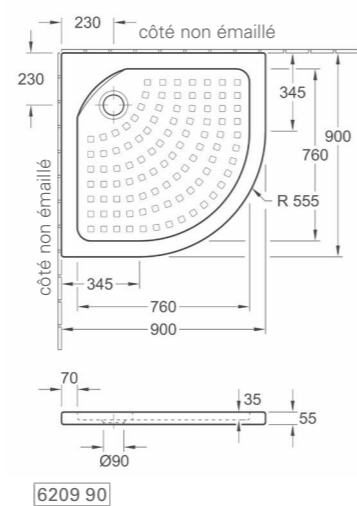

LES RECEVEURS DE DOUCHE EN CÉRAMIQUE Collection Lifetime Plus (p. 14-15)

LIFETIME PLUS CARRÉ

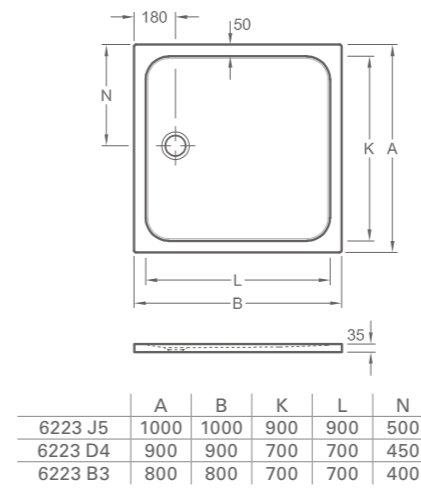

LIFETIME PLUS RECTANGULAIRE

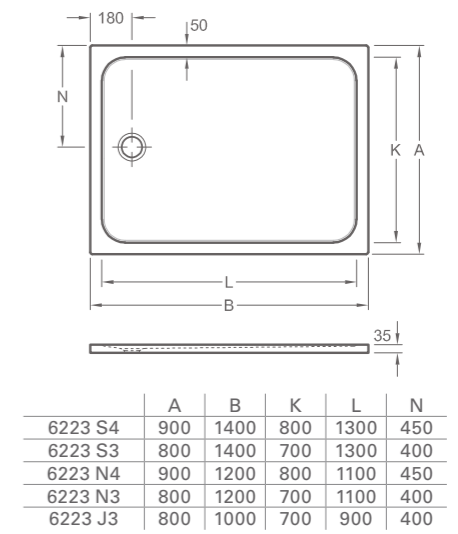

LES RECEVEURS DE DOUCHE EN CÉRAMIQUE Collection Le Valence (p. 16-17)

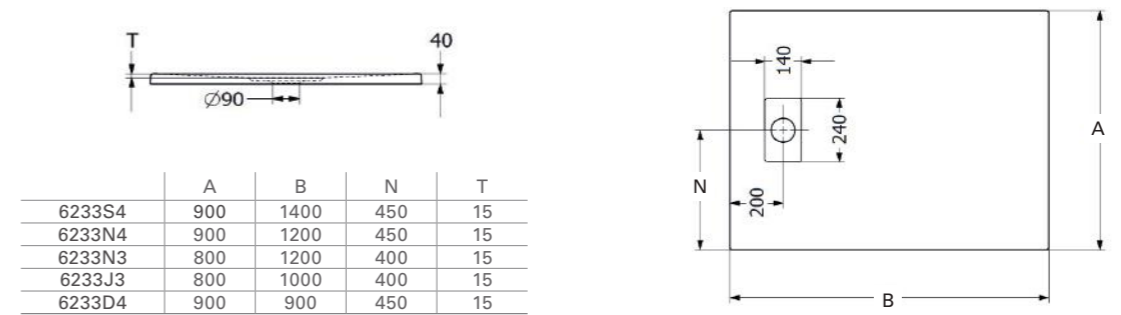

LES RECEVEURS DE DOUCHE EN CÉRAMIQUE Collection Subway Infinity (p. 18-21)

SUBWAY INFINITY MODÈLES STANDARD

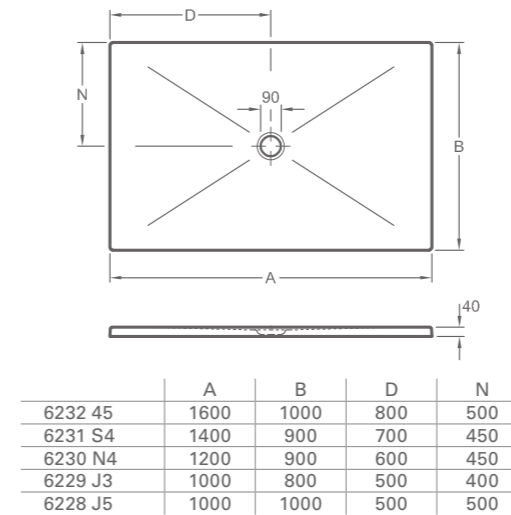

SUBWAY INFINITY CÔTÉ COURT DÉCOUPÉ CONTRE LE MUR

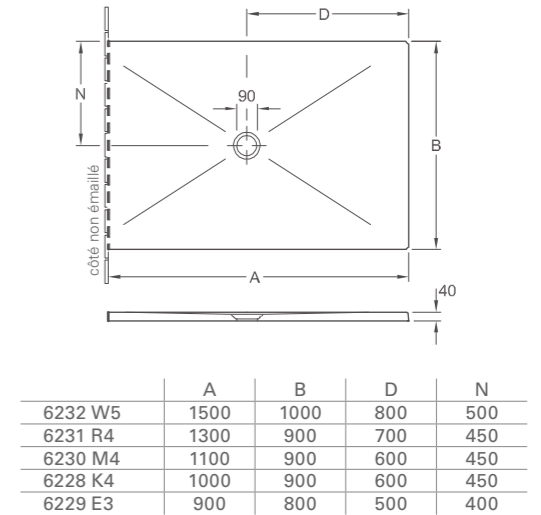

Dessins techniques

LES RECEVEURS DE DOUCHE EN CÉRAMIQUE Collection Subway Infinity (p. 18-21)

SUBWAY INFINITY
MONTAGE EN ANGLE, À GAUCHE CONTRE LE MUR

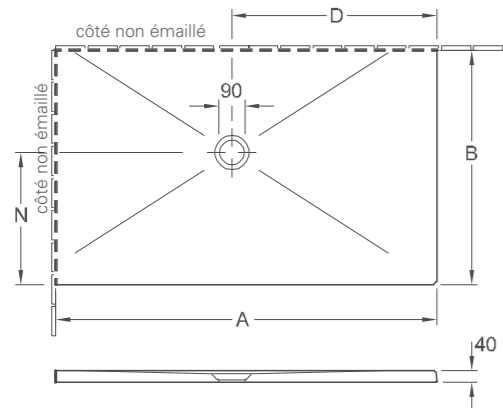

	A	B	D	N
6232 14	1500	900	800	500
6228 F4	900	900	500	500
6229 F2	900	750	500	400
6229 F1	900	700	500	400

SUBWAY INFINITY
MONTAGE EN ANGLE, À DROITE CONTRE LE MUR

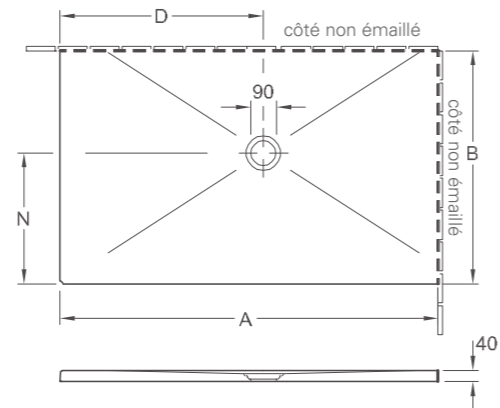

	A	B	D	N
6232 24	1500	900	800	500
6228 F4	900	900	500	500
6229 G2	900	750	500	400
6229 G1	900	700	500	400

SUBWAY INFINITY
CÔTÉ LONG DÉCOUPÉ CONTRE LE MUR

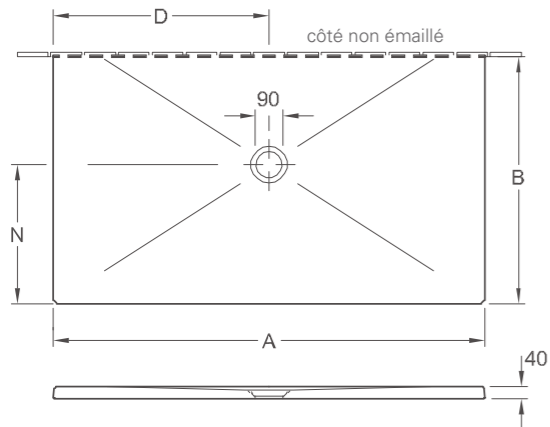

	A	B	D	N
6232 54	1600	900	800	500
6231 T3	1400	800	700	450
6231 T2	1400	750	700	450
6230 P3	1200	800	600	450
6230 P2	1200	750	600	450
6229 K2	1000	750	500	400
6229 K1	1000	700	500	400

SUBWAY INFINITY
UNIQUEMENT POUR ENCASTREMENT À FLEUR

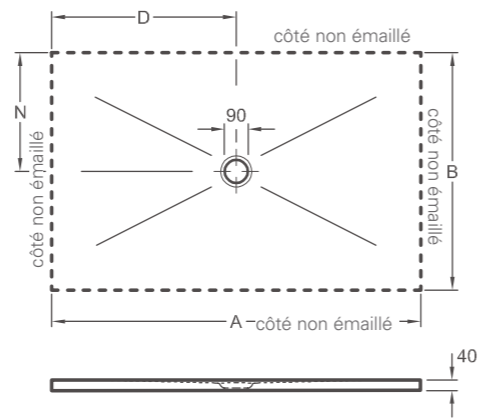

	A	B	D	N
6232 34	1500	900	750	450
6232 33	1500	800	750	400
6232 32	1500	750	750	375
6232 V4	1400	900	700	450
6232 V3	1400	800	700	400
6232 V2	1400	750	700	375
6232 N4	1200	900	400	400
6231 Q3	1200	800	600	400
6231 Q2	1200	750	600	375
6231 Q1	1200	700	600	350
6230 L3	1000	800	500	400
6230 L2	1000	750	500	375
6230 L1	1000	700	500	350
6228 H3	900	800	450	400
6229 H2	900	750	450	375
6229 H1	900	700	450	350
6229 C2	800	750	400	375
6228 H4	900	900	450	450
6228 C3	800	800	400	400

LES RECEVEURS DE DOUCHE EN ACRYLIQUE Collection Planeo (p. 24-27)

PLANEO CARRE

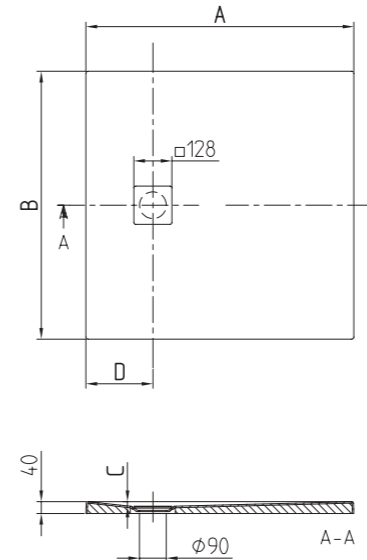

	A	B	C	D
UDA8080PLA1V-XX	800	800	15	250
UDA9090PLA1V-XX	900	900	15	225
UDA1010PLA1V-XX	1000	1000	15	15

PLANEO RECTANGULAIRE

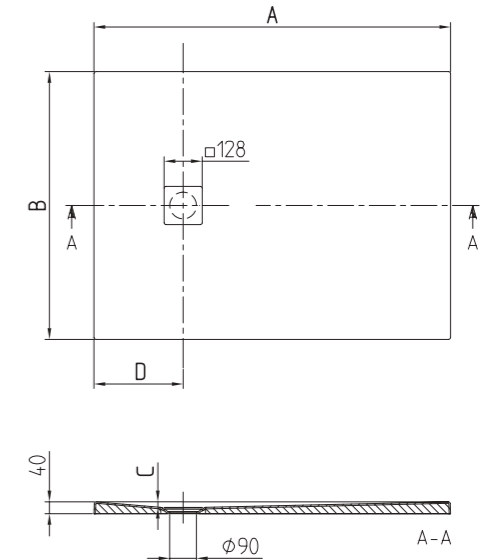

	A	B	C	D
UDA9075PLA2V-XX	900	750	14	225
UDA9080PLA2V-XX	900	800	14	225
UDA1075PLA2V-XX	1000	750	15	250
UDA1080PLA2V-XX	1000	800	15	250
UDA1090PLA2V-XX	1000	900	15	250
UDA1275PLA2V-XX	1200	750	15	300
UDA1280PLA2V-XX	1200	800	18	300
UDA1290PLA2V-XX	1200	900	19	300
UDA1475PLA2V-XX	1400	750	21	350
UDA1480PLA2V-XX	1400	800	21	350
UDA1490PLA2V-XX	1400	900	22	350

PLANEO RECTANGULAIRE

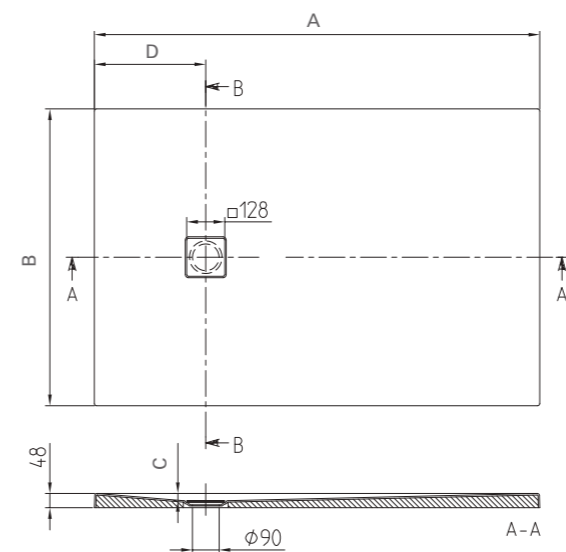

	A	B	C	D
UDA1410PLA2V-XX	1400	1000	23	350
UDA1580PLA2V-XX	1500	800	24	375
UDA1590PLA2V-XX	1500	900	25	375
UDA1510PLA2V-XX	1500	1000	24	375
UDA1680PLA2V-XX	1600	800	25	400
UDA1690PLA2V-XX	1600	900	27	400
UDA1610PLA2V-XX	1600	1000	28	400
UDA1780PLA2V-XX	1700	800	27	425
UDA1790PLA2V-XX	1700	900	29	425
UDA1880PLA2V-XX	1800	800	30	450
UDA1890PLA2V-XX	1800	900	30	450
UDA1810PLA2V-XX	1800	1000	29	450

Dessins techniques

LES RECEVEURS DE DOUCHE EN ACRYLIQUE Collection Architectura MetalRim (p. 28-31)

ARCHITECTURA METALRIM CARRE

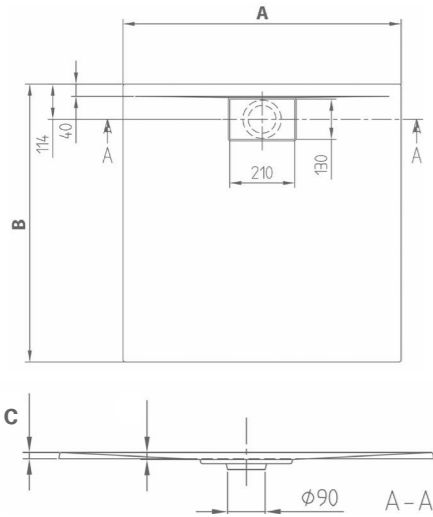

STANDARD	ANTIDÉRAPANT	A	B	C
UDA8080ARA115V	UDA8080ARA115GV	800	800	15
UDA9090ARA115V	UDA9090ARA115GV	900	900	15
UDA1010ARA115V	UDA1010ARA115GV	1000	1000	15
UDA9070ARA215V	UDA9070ARA215GV	900	700	15
UDA9075ARA215V	UDA9075ARA215GV	900	750	15
UDA9080ARA215V	UDA9080ARA215GV	900	800	15
UDA1070ARA215V	UDA1070ARA215GV	1000	700	15
UDA1075ARA215V	UDA1075ARA215GV	1000	750	15
UDA1080ARA215V	UDA1080ARA215GV	1000	800	15
UDA1090ARA215V	UDA1090ARA215GV	1000	900	15
UDA1270ARA215V	UDA1270ARA215GV	1200	700	15
UDA1275ARA215V	UDA1275ARA215GV	1200	750	15
UDA1280ARA215V	UDA1280ARA215GV	1200	800	15
UDA1290ARA215V	UDA1290ARA215GV	1200	900	15
UDA1470ARA215V	UDA1470ARA215GV	1400	700	15
UDA1475ARA215V	UDA1475ARA215GV	1400	750	15
UDA1480ARA215V	UDA1480ARA215GV	1400	800	15
UDA1490ARA215V	UDA1490ARA215GV	1400	900	15
UDA1580ARA215V	UDA1580ARA215GV	1500	800	15
UDA1590ARA215V	UDA1590ARA215GV	1500	900	15
UDA1510ARA215V	UDA1510ARA215GV	1500	1000	15
UDA1670ARA215V	UDA1670ARA215GV	1600	700	15
UDA1675ARA215V	UDA1675ARA215GV	1600	750	15
UDA1680ARA215V	UDA1680ARA215GV	1600	800	15
UDA1690ARA215V	UDA1690ARA215GV	1600	900	15
UDA1770ARA215V	UDA1770ARA215GV	1700	700	15
UDA1775ARA215V	UDA1775ARA215GV	1700	750	15
UDA1780ARA215V	UDA1780ARA215GV	1700	800	15
UDA1790ARA215V	UDA1790ARA215GV	1700	900	15
UDA1880ARA215V	UDA1880ARA215GV	1800	800	15
UDA1890ARA215V	UDA1890ARA215GV	1800	900	15

ARCHITECTURA METALRIM RECTANGULAIRE

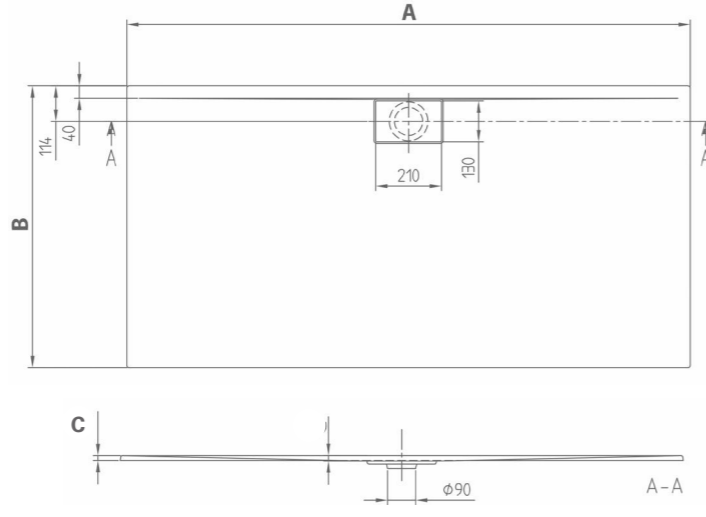

STANDARD	ANTIDÉRAPANT	A	B	C
UDA8080ARA148V	UDA8080ARA148GV	800	800	48
UDA9090ARA148V	UDA9090ARA148GV	900	900	48
UDA1010ARA148V	UDA1010ARA148GV	1000	1000	48
UDA9070ARA248V	UDA9070ARA248GV	900	700	48
UDA9075ARA248V	UDA9075ARA248GV	900	750	48
UDA9080ARA248V	UDA9080ARA248GV	900	800	48
UDA1070ARA248V	UDA1070ARA248GV	1000	700	48
UDA1075ARA248V	UDA1075ARA248GV	1000	750	48
UDA1080ARA248V	UDA1080ARA248GV	1000	800	48
UDA1090ARA248V	UDA1090ARA248GV	1000	900	48
UDA1270ARA248V	UDA1270ARA248GV	1200	700	48
UDA1275ARA248V	UDA1275ARA248GV	1200	750	48
UDA1280ARA248V	UDA1280ARA248GV	1200	800	48
UDA1290ARA248V	UDA1290ARA248GV	1200	900	48
UDA1470ARA248V	UDA1470ARA248GV	1400	700	48
UDA1475ARA248V	UDA1475ARA248GV	1400	750	48
UDA1480ARA248V	UDA1480ARA248GV	1400	800	48
UDA1490ARA248V	UDA1490ARA248GV	1400	900	48
UDA1580ARA248V	UDA1580ARA248GV	1500	800	48
UDA1590ARA248V	UDA1590ARA248GV	1500	900	48
UDA1510ARA248V	UDA1510ARA248GV	1500	1000	48
UDA1670ARA248V	UDA1670ARA248GV	1600	700	48
UDA1675ARA248V	UDA1675ARA248GV	1600	750	48
UDA1680ARA248V	UDA1680ARA248GV	1600	800	48
UDA1690ARA248V	UDA1690ARA248GV	1600	900	48
UDA1770ARA248V	UDA1770ARA248GV	1700	700	48
UDA1775ARA248V	UDA1775ARA248GV	1700	750	48
UDA1780ARA248V	UDA1780ARA248GV	1700	800	48
UDA1790ARA248V	UDA1790ARA248GV	1700	900	48
UDA1880ARA248V	UDA1880ARA248GV	1800	800	48
UDA1890ARA248V	UDA1890ARA248GV	1800	900	48

LES RECEVEURS DE DOUCHE EN QUARYL® Collection Squaro Infinity (p. 32-35)

SQUARO INFINITY MODÈLES STANDARD

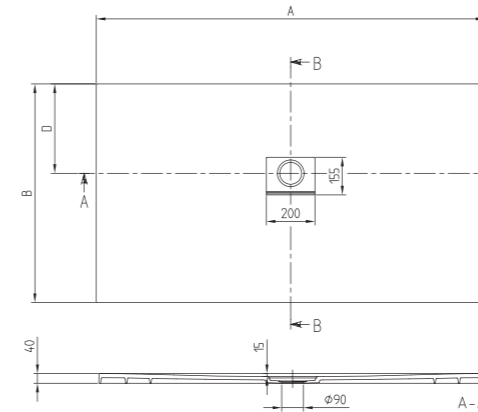

	A	B	D
UDQ9080SQI2V	900	800	318
UDQ9090SQI1V	900	900	368
UDQ1090SQI2V	1000	900	368
UDQ1010SQI1V	1000	1000	418
UDQ1280SQI2V	1200	800	318
UDQ1290SQI2V	1200	900	368
UDQ1480SQI2V	1400	800	318
UDQ1490SQI2V	1400	900	368
UDQ1680SQI2V	1600	800	318
UDQ1690SQI2V	1600	900	368
UDQ1880SQI2V	1800	800	318
UDQ1810SQI2V	1800	1000	418

SQUARO INFINITY MONTAGE EN ANGLE, À GAUCHE CONTRE LE MUR

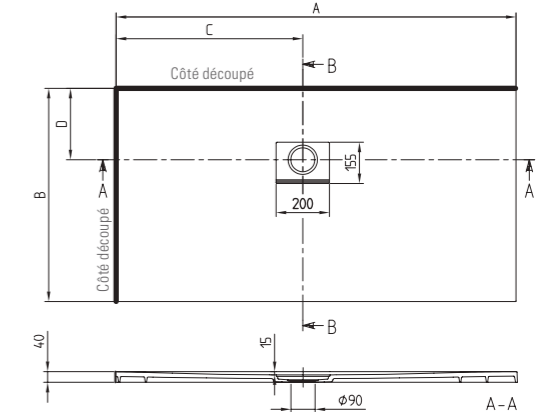

	A	B	C	D
UDQ8070SQI2LV	800	700	350	218
UDQ8075SQI2LV	800	750	350	268
UDQ8080SQI1LV	800	800	350	318
UDQ1070SQI2LV	1000	700	500	218
UDQ1075SQI2LV	1000	750	500	268
UDQ1170SQI2LV	1100	700	500	218
UDQ1175SQI2LV	1100	750	500	268
UDQ1180SQI2LV	1100	800	500	318
UDQ1190SQI2LV	1100	900	500	368
UDQ1370SQI2LV	1300	700	600	218
UDQ1375SQI2LV	1300	750	600	268
UDQ1380SQI2LV	1300	800	600	318
UDQ1390SQI2LV	1300	900	600	368
UDQ1570SQI2LV	1500	700	700	218
UDQ1575SQI2LV	1500	750	700	268
UDQ1580SQI2LV	1500	800	700	318
UDQ1590SQI2LV	1500	900	700	368
UDQ1610SQI2LV	1600	1000	700	418
UDQ1770SQI2LV	1700	700	800	218
UDQ1775SQI2LV	1700	750	800	268
UDQ1780SQI2LV	1700	800	800	318
UDQ1790SQI2LV	1700	900	800	318
UDQ1710SQI2LV	1700	1000	800	418

SQUARO INFINITY UNIQUEMENT POUR ENCASTREMENT À FLEUR

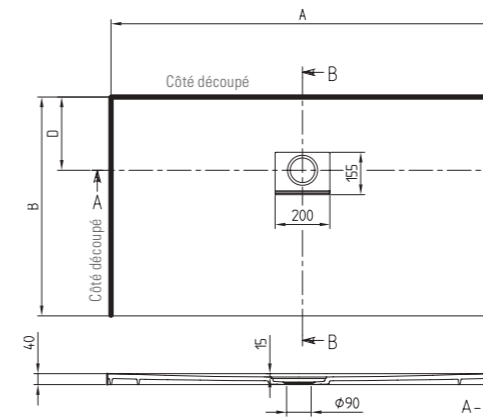

	A	B	D
UDQ8070SQI2IV-XX	800	700	218
UDQ8075SQI2IV-XX	800	750	268
UDQ8080SQI1IV-XX	800	800	318
UDQ1070SQI2IV-XX	1000	700	218
UDQ1075SQI2IV-XX	1000	750	268
UDQ1170SQI2IV-XX	1100	700	218
UDQ1175SQI2IV-XX	1100	750	268
UDQ1180SQI2IV-XX	1100	800	318
UDQ1190SQI2IV-XX	1100	900	368
UDQ1370SQI2IV-XX	1300	700	218
UDQ1375SQI2IV-XX	1300	750	268
UDQ1380SQI2IV-XX	1300	800	318
UDQ1390SQI2IV-XX	1300	900	368
UDQ1410SQI2IV-XX	1400	1000	418
UDQ1570SQI2IV-XX	1500	700	218
UDQ1575SQI2IV-XX	1500	750	268
UDQ1580SQI2IV-XX	1500	800	318
UDQ1590SQI2IV-XX	1500	900	368
UDQ1510SQI2IV-XX	1500	1000	418
UDQ1610SQI2IV-XX	1600	1000	418
UDQ1770SQI2IV-XX	1700	700	218
UDQ1775SQI2IV-XX	1700	750	268
UDQ1780SQI2IV-XX	1700	800	318
UDQ1790SQI2IV-XX	1700	900	318
UDQ1710SQI2IV-XX	1700	1000	418

Dessins techniques

LES RECEVEURS DE DOUCHE EN QUARYL®
Collection Squaro Infinity (p. 32-35)

SQUARO INFINITY
CÔTÉ LONG DÉCOUPÉ, CONTRE LE MUR

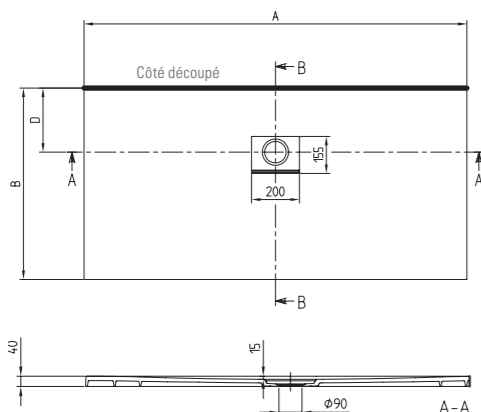

	A	B	D
UDQ9070SQI2BV-XX	900	700	218
UDQ9075SQI2BV-XX	900	750	268
UDQ1080SQI2BV-XX	1000	800	268
UDQ1270SQI2BV-XX	1200	700	218
UDQ1275SQI2BV-XX	1200	750	268
UDQ1470SQI2BV-XX	1400	700	218
UDQ1475SQI2BV-XX	1400	750	268
UDQ1670SQI2BV-XX	1600	700	218
UDQ1675SQI2BV-XX	1600	750	268
UDQ1870SQI2BV-XX	1800	700	218
UDQ1875SQI2BV-XX	1800	750	268
UDQ1890SQI2BV-XX	1800	900	318

SQUARO INFINITY
MONTAGE EN ANGLE, À DROITE CONTRE LE MUR

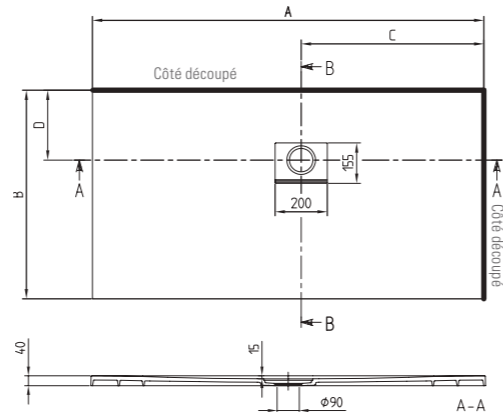

	A	B	C	D
UDQ8070SQI2RV-XX	800	700	350	218
UDQ8075SQI2RV-XX	800	750	350	268
UDQ8080SQI1RV-XX	800	800	350	318
UDQ1070SQI2RV-XX	1000	700	500	218
UDQ1075SQI2RV-XX	1000	750	500	268
UDQ1170SQI2RV-XX	1100	700	500	218
UDQ1175SQI2RV-XX	1100	750	500	268
UDQ1180SQI2RV-XX	1100	800	500	318
UDQ1190SQI2RV-XX	1100	900	500	368
UDQ1370SQI2RV-XX	1300	700	600	218
UDQ1375SQI2RV-XX	1300	750	600	268
UDQ1380SQI2RV-XX	1300	800	600	318
UDQ1390SQI2RV-XX	1300	900	600	368
UDQ1570SQI2RV-XX	1500	700	700	218
UDQ1575SQI2RV-XX	1500	750	700	268
UDQ1580SQI2RV-XX	1500	800	700	318
UDQ1590SQI2RV-XX	1500	900	700	368
UDQ1610SQI2RV-XX	1600	1000	700	418
UDQ1770SQI2RV-XX	1700	700	800	218
UDQ1775SQI2RV-XX	1700	750	800	268
UDQ1780SQI2RV-XX	1700	800	800	318
UDQ1790SQI2RV-XX	1700	900	800	318
UDQ1710SQI2RV-XX	1700	1000	800	418

Instructions de pose

POSE DES RECEVEURS CÉRAMIQUE
Collection Lifetime Plus / O.novo / Subway Infinity / Le Valence

INSTRUCTIONS DE POSE DES RECEVEURS DE DOUCHE À POSER EN CÉRAMIQUE

Carrelage - Mouvements relatifs

joint de finition souple fongicide

joint d'étanchéité souple fongicide

mini 5 mm

Joint mousse (fond de joint)

Encastrement bord à bord

joint de finition souple fongicide

mini 5 mm

Calage (mortier maigre)

Joint mousse (fond de joint)

Encastrement à recouvrement

joint de finition souple fongicide

mini 5 mm

Calage (mortier maigre)

Joint mousse (fond de joint)

Calage (au moins 4 supports, 5 supports si une dimension du receveur est supérieure ou égale à 90 cm)

calage env. 10 x 10 cm (brique, carpaing, béton cellulaire, pieds...)

mortier maigre

Tableur d'habillage

joint de finition souple fongicide

joint d'étanchéité souple fongicide

scellement ou fixation sans contact avec le receveur

Pose directe au sol

Pose surélevée

Le receveur doit être installé sur un élément de construction non flexible (chape, dalle...)

Le receveur ne doit subir aucune modification (sciage, meulage de renfort...) autre que celles prévues par le fabricant.

Le contact direct de plâtre ou de colle pour plaques ou carreaux de plâtre avec la sous-face du receveur est à proscrire. Il ne doit pas y avoir de blocage vertical ni latéral du receveur.

DT 10 - C - /12

Conformément aux instructions publiées par l'Association Française des Industries de la Salle de Bains - 2009/03



Il est nécessaire de prévoir 5 supports s'il s'agit de pieds réglables en plastique, indépendamment de la taille du receveur. Veillez à répartir de manière uniforme les supports (respecter le marquage au dos du receveur).

Veillez respecter les consignes d'installation de ce produit conformément à la notice explicative.

Attention : en cas de non respect de ces instructions et de chute de l'utilisateur, le receveur peut se casser et entraîner de sérieuses blessures.

Merci de laisser la notice de montage sur le receveur durant toute la durée de la pose afin que tous les corps de métiers puissent en prendre connaissance.

NOTE SUR LES RECEVEURS SUBWAY INFINITY

Les modèles découpés dans un receveur en 160 x 100 cm peuvent être installés uniquement avec le cadre de montage Mepa (référence 9223 76 00) ou sur un lit de mortier maigre.

- Cela concerne les références suivantes :
- | | |
|---------------------------------|-----------------------------------------------|
| 6232 54 XX (1600 x 900 x 40 mm) | 6232 W5 XX (1500 x 1000 x 40 mm) |
| 6232 14 XX (1500 x 900 x 40 mm) | 6232 24 XX (1500 x 900 x 40 mm) |
| 6232 34 XX (1500 x 900 x 40 mm) | 6232 33 XX (1500 x 800 x 40 mm) |
| 6232 32 XX (1500 x 750 x 40 mm) | 6232 V4 XX (1400 x 900 x 40 mm) |
| 6232 V3 XX (1400 x 800 x 40 mm) | 6232 V2 XX (1400 x 750 x 40 mm) |
| 6232 N4 XX (1200 x 900 x 40 mm) | 6232 SC XX (40 mm, découpe et forme spéciale) |

Pour de plus amples informations sur la pose de ces produits, se référer à la notice complète de montage. TOUJOURS VOUS RÉFÉRER À LA NOTICE DE MONTAGE DU PRODUIT.

Instructions de pose

POSE DES RECEVEURS EN QUARYL® Collection Squaro Infinity

**INSTRUCTIONS DE POSE
DES RECEVEURS DE DOUCHE À ENCASTRER EN QUARYL®.**

3 types de poses possibles :

SURÉLEVÉE
sur un support 9409 07 00.
Seuls les rebords doivent être soutenus.

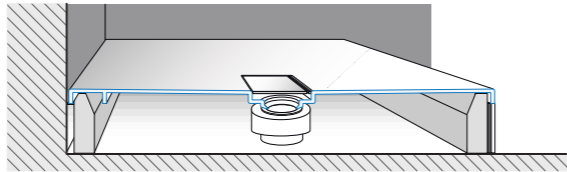

À POSER

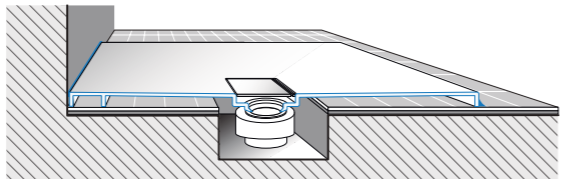

À ENCASTRER

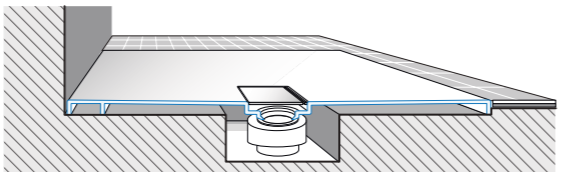

Kit d'installation des
receveurs Squaro Infinity
(livré de série) :

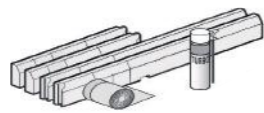

Ref : 9409 07 00

Visionnez la vidéo de pose
des receveurs Squaro Infinity :



Pour de plus amples informations sur la pose de ces produits, se référer à la notice complète de montage.
VEUILLEZ TOUJOURS VOUS RÉFÉRER À LA NOTICE DE MONTAGE DU PRODUIT.

POSE DES RECEVEURS EN ACRYLIQUE Collection Architectura MetalRim Collection Planeo

**INSTRUCTIONS DE POSE DES RECEVEURS
DE DOUCHE EN ACRYLIQUE**

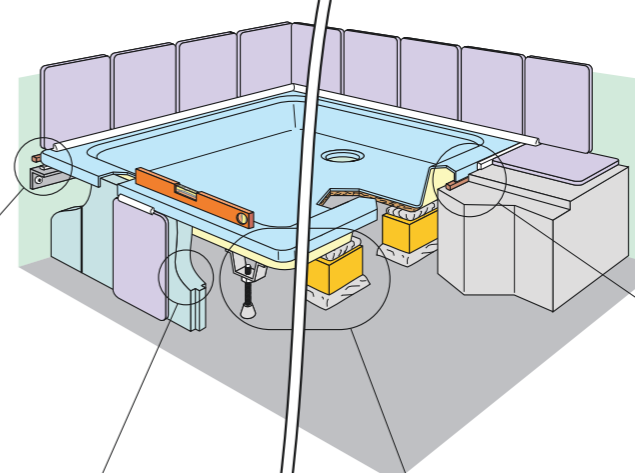

Le receveur ne doit subir aucune modification (sciage, meulage de renfort...)

Pendant toute la durée des travaux, protéger le receveur contre toute agression : brûlures, chocs, rayures, décapants...

Carrelage - Mouvements relatifs
joint de finition souple à l'alcool traité fongicide
joint d'étanchéité souple à l'alcool traité fongicide
joint d'appui silicone
support périphérique imputrescible
Joint mousse (fond de joint)
mini 5 mm

Tablier d'habillage (bords libres)
joint de finition souple à l'alcool traité fongicide
supportage maçonné (carreau de plâtre hydro, béton cellulaire...)

Supportage du fond
sur piétement fourni ou sur 4 supports rigides au moins pour receveur de 80 (répartis uniformément)
Le contact direct de produits à prise hydraulique avec la sous-face du receveur autres que la colle type MAP est à proscrire.
calage env. 10 x 10 cm : brique, parpaing, béton cellulaire...
colle type MAP

Encastrement bord à bord (paillasse)
joint de finition souple à l'alcool traité fongicide
joint d'étanchéité souple à l'alcool traité fongicide
joint d'appui silicone
joint mousse (fond de joint)
mini 5 mm

DT 02-B-1/2

Conformément aux instructions publiées par le Syndicat Français des Industries de la Douche et de la Baignoire - 2002/07

Utilisez toujours un support sous les quatre rebords et maintenez toujours le fond du receveur.



Visionnez la vidéo de pose
des receveurs Planeo :



Visionnez la vidéo de pose des
receveurs Architectura MetalRim :



Pour de plus amples informations sur la pose de ces produits, se référer à la notice complète de montage.
VEUILLEZ TOUJOURS VOUS RÉFÉRER À LA NOTICE DE MONTAGE DU PRODUIT.

Instructions de pose

POINT SPÉCIFIQUE SUR PLANE0

Pose sur pieds ou supports

Grâce à sa surface lisse en polyuréthane, Planeo s'installe facilement sur pied. L'emplacement est défini grâce à plusieurs inserts en forme de croix qui se trouvent sous le receveur et qui indiquent également le nombre de pieds nécessaire. Cela permet également le renforcement et la stabilité du receveur. Le nombre exact de pieds nécessaire pour l'installation dépend de la dimension du receveur

	Largeur en cm			
	750	800	900	1000
800	—	9	—	—
900	9	9	9	—
1000	12	12	12	16
1200	12	12	12	—
1400	15	15	15	20
1500	—	15	15	20
1600	—	15	15	20
1700	—	18	18	—
1800	—	18	18	24

Il faut s'assurer que les pieds fassent maximum 125 mm de diamètre, en raison des inserts en forme de croix sous le Planeo.

Planeo peut également se poser sur différents types de supports :

- kits d'installation en Styropor (référence U91411200 pour les dimensions 800 x 800 à 1000 x 1000 mm et référence U91411300 pour les dimensions 1200 x 700 à 1800 x 1000 mm)
- cadre métallique ViFrame (U91412100, U91412200, U91412300, U91412400)
- planches de contreplaqué en bois imperméable
- béton cellulaire
- ...

Colle

Aucun produit n'adhère sur le polyuréthane, inutile d'utiliser de la colle pour fixer le Planeo au sol, car cette colle ne tiendra pas sur le polyuréthane. Les joints en silicone suffisent à maintenir le receveur. En cas de pose sur le sol, il n'y a donc pas besoin de colle.

Découpe du Planeo

Il y a deux choses principales à retenir lors de la découpe du Planeo : la première est qu'il faut placer le receveur à plat et la face de devant au-dessus pour avoir une découpe propre et nette. La deuxième chose à respecter est la distance maximale de découpe, 10 cm maximum de chaque côté.

Planeo se découpe sur chantier avec un disque diamant pour découpe de bois. Il suffit de suivre les instructions de découpe qui sont incluses dans les instructions de pose, livrées avec le receveur.

Attention, comme pour tout receveur en acrylique, le receveur Planeo est également renforcé par des planches en bois. Cette planche de bois est résistante à l'humidité selon la norme DIN 18534 dans le cas d'un receveur non découpé. En revanche, au moment de la découpe du receveur, il peut se produire que cette planche de bois soit découpée. L'installateur doit alors s'assurer de l'étanchéité du bois en rajoutant une couche de colle de montage sur la partie du receveur coupé.

Les colles que nous préconisons sont :

- La colle référence UCFIX0393 disponible chez Villeroy & Boch (livrée avec le kit d'installation)
- La colle Griffon Polymax Pro Power Express Crystal

Quand le receveur est découpé, nous préconisons de renforcer le contour du receveur. Pour cela, il faut utiliser le kit d'installation en polystyrène (cf Tarif 2023).

Pour de plus amples informations sur la pose de ces produits, se référer à la notice complète de montage.
VEUILLEZ TOUJOURS VOUS RÉFÉRER À LA NOTICE DE MONTAGE DU PRODUIT.

ViFrame

CADRE DE MONTAGE

Pour tous les receveurs de douche en Quarryl®, acrylique et céramique.

Le cadre de montage ViFrame est utilisé pour fixer et soutenir les receveurs de douche en acrylique, céramique et Quarryl®.

Nous le proposons en 4 versions : deux modèles pour les receveurs de douche de petites et de grandes dimensions ainsi que deux autres modèles avec ou sans piétement central. Les piétements centraux offrent un soutien supplémentaire au milieu du receveur de douche pour les modèles en céramique et en acrylique. La plage de réglage en hauteur s'étend sur deux niveaux de 90 à 175 mm et peut être facilement ajustée avec une clef à six pans.

Remarque

- Nous recommandons l'utilisation de silicone ou d'un adhésif flexible similaire pour réaliser la fixation entre le cadre de montage et le receveur de douche.
- Une installation dans les règles de l'art implique également la fixation des pieds au sol à l'aide du kit de montage fourni avec l'appareil.

Avantage

La hauteur du nouveau cadre de montage est facilement réglable par le haut.

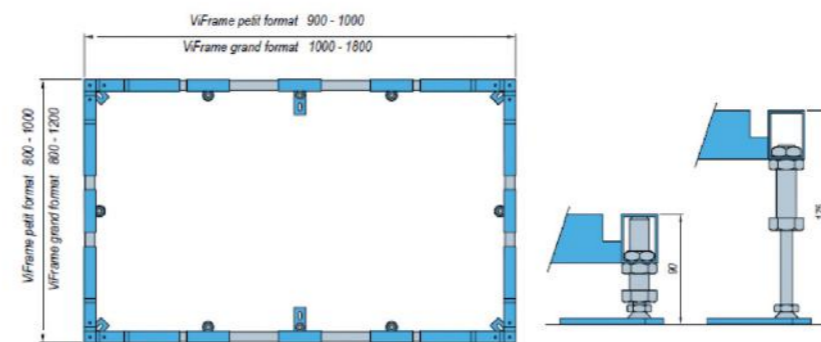

RÉFÉRENCES	DESCRIPTION	PRIX
U91412100	ViFrame, pour petits receveurs de douche (jusqu'à 1000 x 1000 mm) en céramique ou acryliques avec 2 pieds centraux	378 €
U91412200	ViFrame, pour grands receveurs de douche (à partir de 1000 x 1000 mm) en céramique ou acryliques avec 4 pieds centraux	453 €
U91412300	ViFrame, pour petits receveurs de douche (jusqu'à 1000 x 1000 mm) en Quarryl®, sans pied central	340 €
U91412400	ViFrame, pour grands receveurs de douche (à partir de 1000 x 1000 mm) en Quarryl®, sans pied central	416 €

Prix de vente conseillés HT 2023.

Système d'étanchéité SoPro

SYSTÈME D'ÉTANCHÉITÉ SOPRO

Pour tous les modèles, toutes les dimensions de receveurs de douche et toutes les contraintes d'installation.

Les surfaces exposées aux projections d'eau doivent être durablement protégées contre l'humidité. On constate souvent des problèmes d'étanchéité causant des dommages entre le rebord du receveur de douche et le mur ou le sol. Les joints en silicone appliqués à ces endroits sont définis comme de véritables joints de maintenance et ont essentiellement un objectif esthétique et hygiénique. L'humidité peut pénétrer sous le receveur de douche et ainsi dans le corps du bâtiment s'il n'y a pas d'étanchéité complémentaire derrière le joint en silicone.

Normes et directives en vigueur

L'étanchéité des appareils sanitaires est spécifiée dans les normes et directives suivantes :

- ETAG 022 "Étanchéité pour murs et sols dans les pièces humides"
- Fiche technique ZDB "Étanchéités composites"
- Norme DIN 18195-5 "Étanchéités des bâtiments"
- Norme DIN 18534-1:2015-07 "Étanchéité des pièces"
- Fiche technique BIV et BEB
- Norme autrichienne ÖNORM B 2207 "Travaux de pose de carreaux, de dalles et de mosaïque - Norme sur le contrat d'entreprise".

La classe de réclamation A0 (mur et sol) s'applique aux salles de bains pour les surfaces directement et indirectement sollicitées dans lesquelles l'eau à usage sanitaire ou pour le nettoyage n'est pas très souvent utilisée, comme par exemple dans les salles de bains privées. Pour les receveurs de douche découpés, nous recommandons de prévoir un joint composite au dessous de l'appareil conformément à la norme ETAG 022.

Contenu du système d'étanchéité SoPro

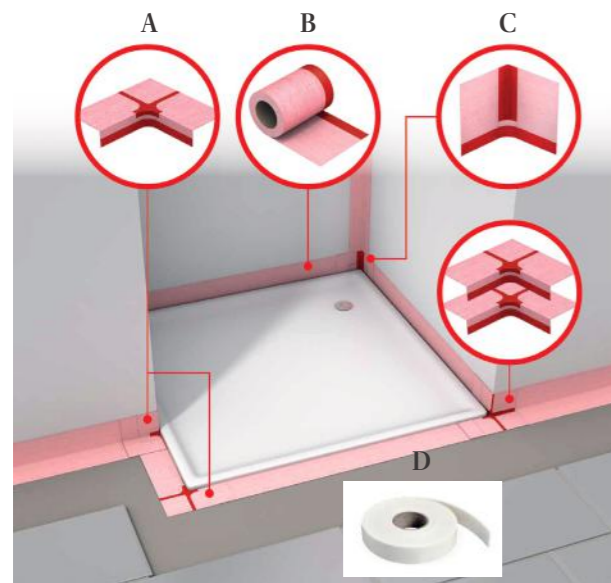

A : multi angles pour étanchéité de receveur de douche (2 pièces) – pièces moulées multifonctionnelles avec rubans autocollants sans butyle pour une installation en affleurement

B : ruban d'étanchéité pour receveur de douche (6m) – structure mince facilitant la pose ultérieure des carreaux et assurant une étanchéité complète

C : angles pour étanchéité de receveur de douche (4 pièces) – pour utilisation en angle avec zone d'expansion flexible qui s'adapte parfaitement à tous les rayons habituels des murs ainsi qu'au support dans les niches

D : ruban d'isolation phonique (6m) – ruban flexible phonique autocollant pour réduire le niveau sonore pour l'isolation phonique environnante.

RÉFÉRENCE	DESCRIPTION	PRIX
94091100	Système d'étanchéité Sopro pour tous les modèles, toutes les dimensions de receveurs de douche et toutes les contraintes d'installation	253 €

Prix de vente conseillés HT 2023.

Pour de plus amples informations détaillées sur d'autres accessoires utiles de SoPro, n'hésitez pas à consulter le site : <http://www.sopro.com>

Conseils d'entretien

Rien n'est plus important qu'une salle de bains propre et bien entretenue. Un entretien adapté est obligatoire pour qu'elle reste comme neuve pendant le plus longtemps possible. Nous avons réuni ici toutes les informations concernant l'entretien des différentes surfaces de nos receveurs de douche. Sans oublier quelques astuces issues des années d'expérience de nos employés et les dernières découvertes de notre service de recherche.



LA CÉRAMIQUE

La céramique séduit par ses propriétés hygiéniques exceptionnelles et présente une résistance élevée aux températures, ainsi qu'une excellente résistance aux tâches. De plus, elle résiste aux chocs, aux rayures et possède une protection antidérapante.

Entretien quotidien

- Pour l'entretien quotidien, de l'eau claire et un chiffon humide suffisent souvent.

Tâches incrustées

- **Les traces d'eau, les restes de graisse et de savon** s'enlèvent facilement avec un nettoyant spécial salles de bains. Les dépôts de calcaire sont ainsi facilement et rapidement éliminés.
- Soyez prudent avec **les substances à forte concentration en fluor**, comme par exemple les produits antirouille et les dentifrices. Des tâches peuvent se former en cas de contact prolongé. Éliminez les résidus immédiatement !
- Pour **les saletés tenaces**, nous vous conseillons des produits nettoyants non abrasifs spécialement destinés à la salle de bains, sous forme de crème ou liquide. L'action de ces produits est améliorée si vous utilisez une éponge douce et non abrasive.
- **Les produits d'entretien très agressifs** qui pourraient endommager les surfaces en céramique doivent être impérativement évités, comme :
 - les liquides ou poudres à récurer
 - les produits déboucheur concentrés
 - les nettoyants robinetterie et acier
 - les nettoyants WC en poudre

Visionnez la vidéo du nettoyage des receveurs en céramique :



Si vous avez des doutes sur les produits d'entretien à utiliser, n'hésitez pas à contacter notre Hotline : hotline-france@villeroy-boch.com

► N°Indigo 0 825 009 100

0,15 € TTC / MN

Conseils d'entretien

L'ACRYLIQUE ET LE QUARYL®

En raison de la surface non poreuse de nos matériaux, les receveurs en Acrylique et en Quaryl® sont faciles d'entretien.

Entretien quotidien

- Il suffit d'utiliser une éponge humide ou un chiffon, après votre douche ou votre bain.
- De plus, il est possible d'utiliser des produits d'entretien liquides (non abrasifs) du commerce. Lisez bien les conseils d'utilisation au dos de ces produits et utilisez une éponge ou un chiffon doux (en microfibre).

Tâches incrustées

Merci de bien noter que sur le Quaryl® en coloris mats, les tâches peuvent être seulement dues à des différences de brillance (plus ou moins brillant selon les endroits).

- Diluez le produit détergeant liquide doux dans une quantité d'eau suffisante. Utilisez une éponge ou un tissu doux en microfibre. Ne pas gratter ou frotter.
- Les receveurs en Quaryl® supportent facilement les produits chimiques classiques, sans que la surface du Quaryl® n'en soit affectée. Toujours rincer les résidus de produits avec de l'eau.
- **Traces de calcaire** : nettoyez avec du vinaigre blanc ou des produits anticalcaires du commerce. Utilisez une éponge ou un tissu doux en microfibre. Ne pas gratter ou frotter.
- **Résidus de polyuréthane** : nettoyez immédiatement avec du diluant pour peinture. Ne pas laisser le diluant se faire absorber par la surface et nettoyez le tout avec de l'eau, après utilisation. Des résidus tenaces de polyuréthane ne peuvent être éliminés qu'en ponçant la surface avec du papier de verre (à la main ou à l'aide d'une machine). Après le ponçage, la surface doit être polie pour retrouver son brillant. Pour les surfaces en acrylique, utilisez un produit lustrant pour voiture. Pensez à bien retirer le cache-bonde avant d'utiliser le diluant.
- **Résidus de colle** : nettoyez avec du white spirit et utilisez du papier absorbant doux. Rincez à l'eau et au savon les résidus (le white spirit peut créer à la surface un film glissant).
- En showroom, **des rayures ou des tâches persistantes** peuvent apparaître sur les receveurs de couleurs mates (Colorline). Ces traces peuvent être éliminées avec un diluant pour peinture. Utilisez du papier absorbant doux. Rincez immédiatement les résidus de diluant pour peinture, après avoir nettoyé le receveur. Pensez à bien retirer le cache-bonde avant d'utiliser le diluant.

ATTENTION

Ne pas utiliser d'acétone sur les produits acrylique ou en Quaryl® (certains dissolvants contiennent aussi de l'acétone). Si de l'acétone entre en contact avec une surface acrylique ou en Quaryl®, surtout ne frottez pas, rincez directement et abondamment.

Visionnez la vidéo du nettoyage des receveurs en Acrylique et Quaryl® :



	Longueur 70 cm	Longueur 80 cm	Longueur 90 cm	Longueur 100 cm	Longueur 120 cm	Longueur 140 cm	Longueur 150 cm	Longueur 160 cm	Longueur 170 cm	Longueur 180 cm			
Largeur 70 cm	O.novo 6028 A7 01 155 €		Architectura MetalRim UDA9070ARA215V-01 UDA9070ARA248V-01 467 €	Architectura MetalRim UDA1070ARA215V-01 UDA1070ARA248V-01 509 €	Architectura MetalRim UDA1270ARA215V-01 UDA1270ARA248V-01 539 €	Architectura MetalRim UDA1470ARA215V-01 UDA1470ARA248V-01 624 €		Architectura MetalRim UDA1670ARA215V-01 UDA1670ARA248V-01 710 €	Architectura MetalRim UDA1770ARA215V-01 UDA1770ARA248V-01 738 €				
	Largeur 75 cm		Architectura MetalRim UDA9075ARA215V-01 UDA9075ARA248V-01 480 €	Architectura MetalRim UDA1075ARA215V-01 UDA1075ARA248V-01 517 €	Architectura MetalRim UDA1275ARA215V-01 UDA1275ARA248V-01 459 €	Architectura MetalRim UDA1475ARA215V-01 UDA1475ARA248V-01 637 €		Architectura MetalRim UDA1675ARA215V-01 UDA1675ARA248V-01 726 €	Architectura MetalRim UDA1775ARA215V-01 UDA1775ARA248V-01 754 €				
Largeur 80 cm		O.novo 6028 A8 01 195 €	Lifetime Plus 6223 B3 01 345 €	Architectura MetalRim UDA9080ARA215V-01 UDA9080ARA248V-01 493 €	Planeo UDA9080PLA2V-01 468 €	O.novo 6061 80 01 457 €	Lifetime Plus 6223 J3 01 534 €	O.novo 6222 12 01 492 €	Squaro Infinity UDQ1260SQI2V-RW 961 €	Architectura MetalRim UDA1670ARA215V-01 UDA1670ARA248V-01 710 €	Architectura MetalRim UDA1670ARA215V-01 UDA1670ARA248V-01 710 €	Architectura MetalRim UDA1680ARA215V-01 UDA1680ARA248V-01 738 €	Architectura MetalRim UDA1780ARA215V-01 UDA1780ARA248V-01 767 €
	O.novo 6215 80 01 235 €	Architectura MetalRim UDA8080ARA115V-01 UDA8080ARA148V-01 452 €	Squaro Infinity UDQ9080SQI2V-RW 815 €		Architectura MetalRim UDA1080ARA215V-01 UDA1080ARA248V-01 517 €	Subway Infinity 6229 J3 01 702 €	Architectura MetalRim UDA1280ARA215V-01 UDA1280ARA248V-01 567 €	Planeo UDA1280PLA2V-01 531 €	Lifetime Plus 6223 S3 01 603 €	Planeo UDA1580PLA2V-01 691 €	Squaro Infinity UDQ1680SQI2V-RW 1 036 €	Planeo UDA1780PLA2V-01 741 €	Squaro Infinity UDQ1880SQI2V-RW 1 118 €
	Planeo UDA8080PLA1V-01 435 €				Planeo UDA1080PLA2V-01 499 €	Le Valence 6233 J3 01 539 €	Lifetime Plus 6223 N3 01 557 €	Le Valence 6233 N3 01 563 €	Squaro Infinity UDQ1480SQI2V-RW 1 014 €		Planeo UDA1680PLA2V-01 708 €		
Largeur 90 cm			O.novo 6221 90 01 314 €	Lifetime Plus 6223 D4 01 416 €	Architectura MetalRim UDA1090ARA215V-01 UDA1090ARA248V-01 526 €		Architectura MetalRim UDA1290ARA215V-01 UDA1290ARA248V-01 582 €	Subway Infinity 6230 N4 01 773 €	Architectura MetalRim UDA1490ARA215V-01 UDA1490ARA248V-01 670 €	Architectura MetalRim UDA1590ARA215V-01 UDA1590ARA248V-01 726 €	Architectura MetalRim UDA1690ARA215V-01 UDA1690ARA248V-01 754 €	Architectura MetalRim UDA1790ARA215V-01 UDA1790ARA248V-01 782 €	Architectura MetalRim UDA1890ARA215V-01 UDA1890ARA248V-01 840 €
			O.novo 6209 90 01 347 €	Squaro Infinity UDQ9090SQI1V-RW 986 €	Squaro Infinity UDQ1090SQI2V-RW 906 €		O.novo 6062 90 01 537 €	Squaro Infinity UDQ1290SQI2V-RW 961 €	Lifetime Plus 6223 S4 01 628 €		Squaro Infinity UDQ1690SQI2V-RW 1 105 €	Planeo UDA1790PLA2V-01 756 €	Planeo UDA1890PLA2V-01 788 €
			Architectura MetalRim UDA9090ARA115V-01 UDA9090ARA148V-01 517 €	Planeo UDA9090PLA1V-01 499 €	Planeo UDA1090PLA2V-01 515 €		Lifetime Plus 6223 N4 01 589 €	Planeo UDA1290PLA2V-01 547 €	Subway Infinity 6231 S4 01 848 €		Planeo UDA1690PLA2V-01 725 €		
			Le Valence 6233 D4 01 445 €					Le Valence 6233 N4 01 582 €	Squaro Infinity UDQ1490SQI2V-RW 1 014 €		Planeo UDA1490PLA2V-01 643 €		
Largeur 100 cm					O.novo 6060 10 01 447 €	Subway Infinity 6228 J5 01 631 €			Planeo UDA1510PLA2V-01 708 €	Architectura MetalRim UDA1510ARA215V-01 UDA1510ARA248V-01 767 €			Squaro Infinity UDQ1810SQI2V-RW 1 249 €
					Lifetime Plus 6223 J5 01 539 €	Squaro Infinity UDQ1010SQI1V-RW 999 €				Planeo UDA1510PLA2V-01 741 €	Subway Infinity 6232 45 01 1 141 €		Planeo UDA1810PLA2V-01 820 €
					Architectura MetalRim UDA1010ARA115V-01 UDA1010ARA148V-01 582 €	Planeo UDA1010PLA1V-01 566 €							

Matériaux

Céramique	
Acrylique RockLite	
Acrylique MetalRim	
Quaryl®	

Prix de vente conseillés HT 2023 / En blanc (01 ou RW) / Prix "à partir de" pour certains modèles, se reporter à l'intérieur de la brochure ou au tarif général 2023.

LÉGENDE COLORIS

COLORIS RECEVEURS CÉRAMIQUE
O.novo / Le Valence / Lifetime Plus / Subway Infinity



Blanc 01

COLORIS RECEVEURS ACRYLIQUE
Architectura MetalRim / Planeo

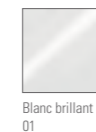

Blanc brillant 01

COLORIS MATS EXCLUSIFS COLORLINE
Architectura MetalRim / Squaro Infinity / Planeo

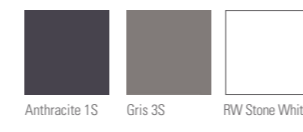

Anthracite 1S / Gris 3S / RW Stone White

COLORIS STONE LOOK
Planeo



Nature Anthracite 1N / Nature Crème 2N / Nature Grey 3N / Nature Sand 4N / Nature White 5N

SUR-MESURE

Possibilité de dimensions sur mesure, redécoupées au centimètre près en usine pour Subway Infinity et Squaro Infinity et sur le chantier pour Planeo et Squaro Infinity.



VILLEROY & BOCH

Notre savoir-faire à votre service !

L'ESSENTIEL EN UN CLIC

www.villeroy-boch.fr

Sous la rubrique « professionnels »

Informations et photos sur nos gammes et produits

Téléchargement de nos catalogues et cotes techniques

UNE ÉQUIPE DÉDIÉE À VOTRE ÉCOUTE



hotline-france@villeroy-boch.com

Hotline

Renseignements techniques

Conseils d'installation et d'entretien

SERVICE APRÈS-VENTE

Assistance téléphonique

Demande d'intervention d'un technicien Villeroy & Boch

FRANCE

Siège Social

Division Salles de Bains et Wellness

Villeroy & Boch S.A.S.

82, rue d'Hauteville

75010 Paris

WWW.VILLEROY-BOCH.FR

